

KAWAI

CN14 Bedienungsanleitung

Vor dem ersten Spielen

Spielen auf dem Instrument

Interne Songs

Recorder

Einstellungen

Anhang

Wir danken Ihnen, dass Sie sich für ein Kawai Digital Piano entschieden haben!

Diese Bedienungsanleitung enthält wichtige Informationen zu den zahlreichen Funktionen dieses Instruments.

Lesen Sie unbedingt alle Kapitel dieser Bedienungsanleitung aufmerksam durch und bewahren Sie diese für ein eventuelles späteres Nachschlagen gut auf.

■ Über diese Bedienungsanleitung

Zuerst sollten Sie das Kapitel „**Vor dem ersten Spielen**“ ab der Seite 10 in dieser Bedienungsanleitung lesen. Darin werden die Bezeichnungen von Bedienelementen und deren Funktionen erklärt. Auch der Anschluss an die Steckdose und das Einschalten werden darin beschrieben.

Das Kapitel „**Spiele auf dem Instrument**“ (ab Seite 12) gibt Ihnen eine Übersicht über das Instrument und die am häufigsten verwendeten Funktionen. Unter anderem finden Sie Informationen über die **internen Songs** (ab Seite 17), wie z.B. die integrierten Demosongs, die Concert Magic Titel und die Lesson Übungsstücke.

Im Kapitel „**Recorder**“ (Seite 26) finden Sie Erläuterungen zur Aufnahme und Wiedergabe Ihres Spiels und das Abspeichern in den internen Speicher. Im Kapitel „**Einstellungen**“ (Seite 28) finden Sie Beschreibungen für die Anwahl der Klänge oder auch Informationen über die MIDI Funktionalität.

Das Kapitel „**Anhang**“ (Seite 41) beinhaltet Übersichten über alle internen Songs (Demo Songs, Concert Magic Songs und Lesson Übungsstücke). Auch finden Sie in diesem Kapitel eine Aufbauanleitung, eine MIDI Implementation Tabelle, Hinweise zur möglichen Fehlersuche und eine Übersicht der Spezifikationen.

■ CN14 Ausstattungsmerkmale

Advanced Hammer Action IV-F Tastatur mit Hammermechanik

Die *Advanced Hammer Action IV-F* (AHA IV-F) Tastatur wurde entwickelt, um den feinen, natürlichen Anschlag eines Flügels authentisch zu reproduzieren. Die federlose Konstruktion adaptiert das Spielgefühl durch bewegliche Hämmer auf natürliche Weise.

Das Design der Advanced Hammer Action IV-F Tastatur lässt durch unterschiedliche Gewichtungszonen echtes Flügelgefühl aufkommen. Dieser Prozess erlaubt ausgeprägtes Fortissimo bei dennoch ermüdungsarmem Spiel mit perfekter Kontrolle im Pianissimo und wird so selbst hohen Pianistenansprüchen gerecht.

Harmonic Imaging™ (HI) Klangtechnologie mit 88 Tasten Piano Sampling

Das CN14 reproduziert den besonderen Klang des handgearbeiteten und weltbekannten KAWAI Konzertflügels. Alle 88 Tasten dieses außergewöhnlichen Instrumentes wurden aufgezeichnet und analysiert. Beim Spiel auf dem neuen CN Modell werden die Aufnahmen - durch die *Harmonic Imaging™* Technologie - naturgetreu reproduziert. Dieser einzigartige Prozess ermöglicht die Umsetzung der großen Dynamik des akustischen Originals mit einem noch natürlicheren Klang als mit dem bisherigen Harmonic Imaging Standard und dient gleichzeitig als Quelle für eine Auswahl von weiteren hochwertigen Klängen.

Zusätzliche Hall Effekte sind im Instrument integriert. So können Sie dem Klang wahlweise einen Hall Effekt hinzufügen, der die Umgebung eines kleinen Raumes, einer Bühne oder einer Konzerthalle simuliert.

Interner Song Recorder, integrierte Lesson Funktion

Mit dem integrierten Song Recorder kann man im CN14 bis zu drei Songs in den internen Speicher aufnehmen und jederzeit wieder abspielen.

Die leistungsstarke Lesson Funktion unterstützt den kommenden Pianisten beim Erlernen des Klavierspiels durch eine integrierte Sammlung für den Klavierunterricht typischer Übungsstücke von Czerny und Burgmüller. Jedes Übungsstück kann mit variablem Tempo, individueller Wiedergabe der linken oder rechten Hand abgespielt werden, bevor es zusammen mit Ihrem Spiel zur Selbstkontrolle aufgenommen werden kann.

Sicherheitshinweise

BEWAHREN SIE DIESE HINWEISE GUT AUF

HINWEISE ZU FEUERRISIKO, ELEKTRISCHEM SCHOCK ODER VERLETZUNGEN VON PERSONEN



WARNING

TO REDUCE THE RISK OF FIRE OR ELECTRIC SHOCK, DO NOT EXPOSE THIS PRODUCT TO RAIN OR MOISTURE.

ACHTUNG: ELEKTROSCHOCK GEFAHR - NICHT ÖFFNEN

Um das Risiko eines elektrischen Schlages zu verringern, sollten Sie niemals das Gerät öffnen.

Es gibt keine Teile im Innern, die durch Sie gewartet werden müssten. Überlassen Sie den Service qualifiziertem Personal.



Zeigt an, dass ein Potentialunterschied auftreten kann, der Tod oder schwerwiegende Verletzungen hervorruft, wenn das Gerät nicht korrekt gehandhabt wird.



Zeigt an, dass ein Potentialunterschied auftreten kann, der das Gerät beschädigt, wenn das Gerät nicht korrekt gehandhabt wird.

Beispiele von Bildsymbolen



Zeigt, dass vorsichtig gehandelt werden sollte.
Dieses Beispiel zeigt an, dass Teile nicht mit den Fingern berührt werden dürfen.



Verbietet eine unzulässige Manipulation.
Dieses Beispiel verbietet einen unzulässigen Eingriff.



Zeigt, dass eine Vorgang ausgeführt werden soll.
Dieses Beispiel bittet Sie den Netzstecker aus der Steckdose zu ziehen.

Lesen Sie die Bedienungsanleitung komplett durch bevor Sie das Instrument benutzen.

WARNUNG - Wenn Sie das Gerät benutzen, sollten Sie die folgenden Sicherheitshinweise beachten:

WARNUNG

Zeigt an, dass ein Potentialunterschied auftreten kann, der Tod oder schwerwiegende Verletzungen hervorruft, wenn das Gerät nicht korrekt gehandhabt wird.

Dieses Gerät muss an eine Steckdose angeschlossen werden, deren Spannungsangabe dem Gerät entspricht.

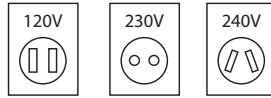

- Benutzen Sie den Netzadapter, der mit dem Gerät geliefert wurde, oder einen von KAWAI empfohlenen Netzadapter.
- Wenn Sie den Netzstecker in die Steckdose stecken, sollten Sie sicherstellen, dass die Form der Anschlüsse geeignet ist und die Spannung übereinstimmt.
- Zuwiderhandlungen können Feuer verursachen.

Ziehen Sie den Netzstecker nie mit nassen Händen ab und stecken Sie ihn auch nicht mit nassen Händen in die Steckdose.



Zu widerhandlung kann elektrischen Schock verursachen.

Achten Sie darauf, dass keine Fremdkörper in das Instrument gelangen.

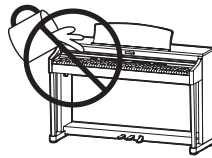

Wasser, Nadeln und Haarspangen können Kurzschlüsse und Defekte verursachen. Das Produkt sollte nicht Tropfen oder Spritzern ausgesetzt werden. Stellen Sie keine mit Flüssigkeiten gefüllten Gegenstände, wie Vasen, auf das Produkt.

Wenn Sie Kopfhörer verwenden, sollten Sie diese nicht über eine längere Zeit mit hoher Lautstärke betreiben.



Zu widerhandlung kann Hörschäden hervorrufen.

Lehnen Sie sich nicht an das Instrument an.

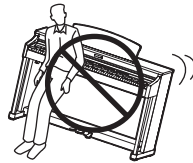

Zu widerhandlung kann ein Umfallen des Instruments verursachen.

Öffnen, reparieren oder modifizieren Sie das Instrument nicht.

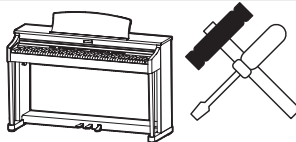

Zu widerhandlung kann Defekte, elektrischen Schlag oder Kurzschlüsse verursachen.

Wenn Sie das Netzkabel abziehen wollen, fassen Sie immer den Stecker direkt an. Ziehen Sie niemals nur am Kabel.



- Einfachen Ziehen am Kabel kann einen Defekt des Kabel verursachen. Dadurch kann es zum elektrischen Schlag, Feuer oder Kurzschluss kommen.

Das Produkt ist nicht vollständig von der Stromversorgung getrennt, auch wenn der Netzschalter ausgeschaltet ist. Wenn das Instrument für eine längere Zeit nicht benutzt werden soll, ziehen Sie den Netzstecker aus der Steckdose.



- Zu widerhandlung kann Feuer und Überhitzung hervorrufen.

Dieses Produkt könnte mit einem Netzstecker ausgestattet sein, dessen Kontakte unterschiedlich groß sind. Dies ist eine Sicherheitseinrichtung. Sollten Sie den Stecker aus diesem Grund nicht in Ihre Steckdose stecken können, wenden Sie sich an einen autorisierten Techniker, um den Stecker auszutauschen. Versuchen Sie niemals selbst Änderungen am Stecker vorzunehmen.

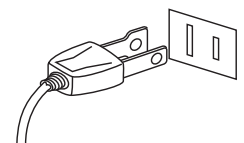

Stellen Sie das Instrument in der Nähe Steckdose auf und vergewissern Sie sich, dass der Netzstecker für den Fall erreichbar ist, dass er schnell abgezogen werden kann. Solange der Netzstecker nicht abgezogen ist, steht das Netzteil unter Strom auch wenn Instrument ausgeschaltet wurde.



ACHTUNG

Zeigt an, dass ein Potentialunterschied auftreten kann, der das Gerät beschädigt, wenn das Gerät nicht korrekt gehandhabt wird.

Stellen Sie das Instrument nicht an folgenden Plätzen auf.

- Unter dem Fenster, da es direktem Sonnenlicht ausgesetzt ist.
- Extrem heiße Plätze, wie unterhalb eines Heizlüfters
- Extrem kalte Plätze, wie außerhalb von Gebäuden im Winter
- Plätze mit extremer Luftfeuchtigkeit oder Regen
- Plätze mit sehr hoher Sand oder Staubverschmutzung
- Plätze mit extremen Erschütterungen

Das Aufstellen des Instruments an solchen Plätzen kann Beschädigungen verursachen. Verwenden Sie dieses Produkt nur in einem moderaten Klima (nicht in tropischem Klima).

Verwenden Sie ausschließlich den mitgelieferten Netzadapter, um das Instrument mit Strom zu versorgen.

- Verwenden Sie keine anderen Netzadapter.
- Verwenden Sie den mitgelieferten Netzadapter niemals für andere Geräte.

Bevor Sie Kabel anschließen, stellen Sie sicher, dass alle Geräte ausgeschaltet sind.

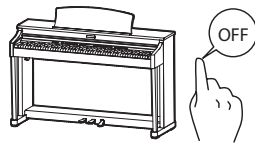

Zu widerhandlung kann Defekte an diesem und anderen Geräten hervorrufen.

Achten Sie darauf, dass das Gerät immer sorgfältig aufgestellt wird.

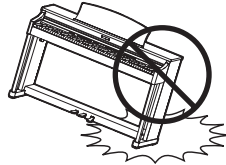

Bitte beachten Sie, dass dieses Instrument schwer ist und daher mit mindestens zwei Personen getragen werden sollte.

Stellen Sie das Instrument nicht in die Nähe eines anderen elektrischen Gerätes, wie TV und Radios.

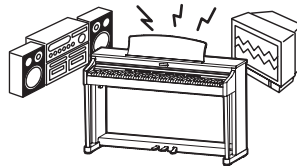

- Zu widerhandlung kann Nebengeräusche verursachen.
- Falls diese Nebengeräusche auftreten, verschieben Sie das Instrument in eine andere Richtung oder schließen Sie es an eine andere Steckdose an.

Wenn Sie das Netzkabel anschließen, achten Sie bitte darauf, dass die Kabel nicht durcheinander liegen und Knoten bilden.



Zu widerhandlung kann die Kabel beschädigen, Feuer und elektrischen Schock verursachen oder einen Kurzschluss erzeugen.

Reinigen Sie das Instrument nicht mit Benzin oder Verdünnern.



- Zu widerhandlung kann eine Farbänderung oder Deformation des Gerätes zur Folge haben.
- Zum Reinigen benutzen Sie bitte ein weiches Tuch mit lauwarmen Wasser, das Sie gut ausdrücken und dann erst zur Reinigung verwenden.

Stellen Sie sich nicht auf das Instrument und üben Sie keine Gewalt aus.



- Andernfalls kann das Instrument verformt werden oder umfallen.

Stellen Sie keine offenen Flammen, wie z.B. Kerzen, auf das Produkt.

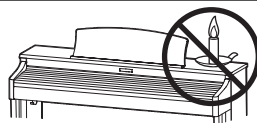

Eine offene Flamme könnte umstürzen und einen Brand verursachen.

Achten Sie darauf, dass Lüftungsöffnungen nicht durch Dinge wie Zeitungen, Tischdecken, Vorhänge oder ähnliches abgedeckt werden.

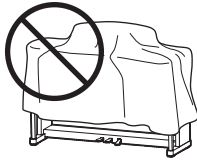

Nichtbeachtung kann zur Überhitzung des Produktes führen und einen Brand zur Folge haben.

Dieses Produkt sollte so aufgestellt werden, dass eine gute Luftzirkulation gewährleistet ist. Ein Mindestabstand von 5 cm um das Produkt sollte für eine ausreichende Luftzirkulation vorhanden sein. Stellen Sie sicher, dass eventuelle Lüftungsöffnungen nicht verdeckt sind.

Dieses Produkt sollte nur mit dem vom Hersteller angebotenen Ständer betrieben werden.

Das Gerät sollte durch qualifiziertes Personal gewartet werden, wenn:

- das Netzkabel oder die Netzbuchse beschädigt sind.
- Gegenstände in das Gerät gefallen sind.
- das Gerät Regen ausgesetzt war.
- das Gerät nicht mehr normal funktioniert.
- das Gerät gefallen ist und das Gehäuse beschädigt ist.

Dieses Gerät sollte so aufgestellt werden, dass es immer eine gute Belüftung erfährt.

Reparaturhinweis

Sollte etwas Ungewöhnliches auftreten, schalten Sie das Gerät aus, ziehen den Netzstecker und rufen den Service Ihres Händlers an.



Informationen für den Nutzer

Falls das Produkt mit diesem Recyclingsymbol gekennzeichnet ist bedeutet dies, dass es am Ende seiner Lebenszeit zu einem geeigneten Sammelpunkt gebracht werden muss.

Sie sollten es nicht mit dem normalen Hausmüll entsorgen. Ein korrektes Entsorgen schützt die Umwelt und Ihre Gesundheit, die durch eine falsche Abfallentsorgung gefährdet werden könnte. Für weitere Details fragen Sie Ihre lokalen Behörden.

(Nur innerhalb der EU)

Das Typenschild befindet sich unter dem Spieltisch (siehe nachstehende Abbildung).

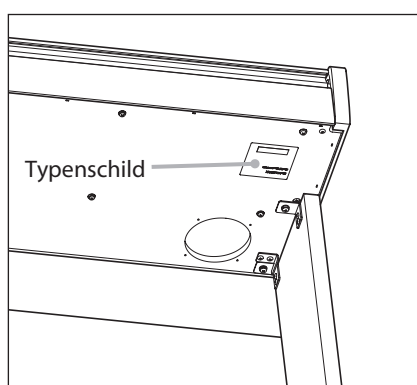

Inhaltsverzeichnis

Vorwort	3
Sicherheitshinweise	4
Inhaltsverzeichnis.....	9

Vor dem ersten Spielen

Bedienelemente und Funktionen	10
Basisbedienung	11

Spielen auf dem Instrument

Auswählen von Klängen	12
Verwendung der Pedale.....	13
Dual Modus.....	14
Vierhand Modus	15
Metronom	16

Interne Songs

Demo Songs.....	17
Concert Magic.....	18
Concert Magic Demo Modus.....	19
Concert Magic Modus	20
Arrangement Arten der Concert Magic Songs	21
Concert Magic Songliste.....	22
Lesson Funktion.....	23
1 Auswahl eines Übungsstückes	23
2 Abspielen des ausgewählten Übungsstückes ...	24
3 Üben des Parts der rechten/linken Hand.....	25

Recorder

Recorder	26
1 Aufnahme eines Songs.....	26
2 Wiedergabe eines Songs.....	27
3 Löschen der aufgenommenen Songs.....	27

Einstellungen

Weitere Einstellungen	28
1 Damper Resonance (Dämpfer Effekt)	29
2 Reverb (Hall).....	30
3 Touch (Anschlagempfindlichkeit).....	31
4 Tuning (Stimmung)	32
5 Transpose (Transponierung).....	32
6 Brilliance (Brillanz)	33
MIDI Einstellungen	35
1 Transmit MIDI Program Change (Senden von Programmwechselnummern)	36
2 MIDI Kanal (senden/empfangen)	37
3 Local Control Modus.....	38
4 Multi-timbral Mode (Multi Timbral Modus)	39
Power Settings (Power Einstellungen).....	40
1 Auto Power Off (Automatische Abschaltung) ..	40

Anhang

Anschlussmöglichkeiten	41
Fehlersuche.....	42
Aufbauanleitung	43
Demo Song Liste	47
Concert Magic Song Liste	47
Übersicht der Übungsstücke der Lesson Funktion ..	48
Spezifikationen	49
MIDI Implementation Tabelle.....	50
Operation Guide	51

Bedienelemente und Funktionen

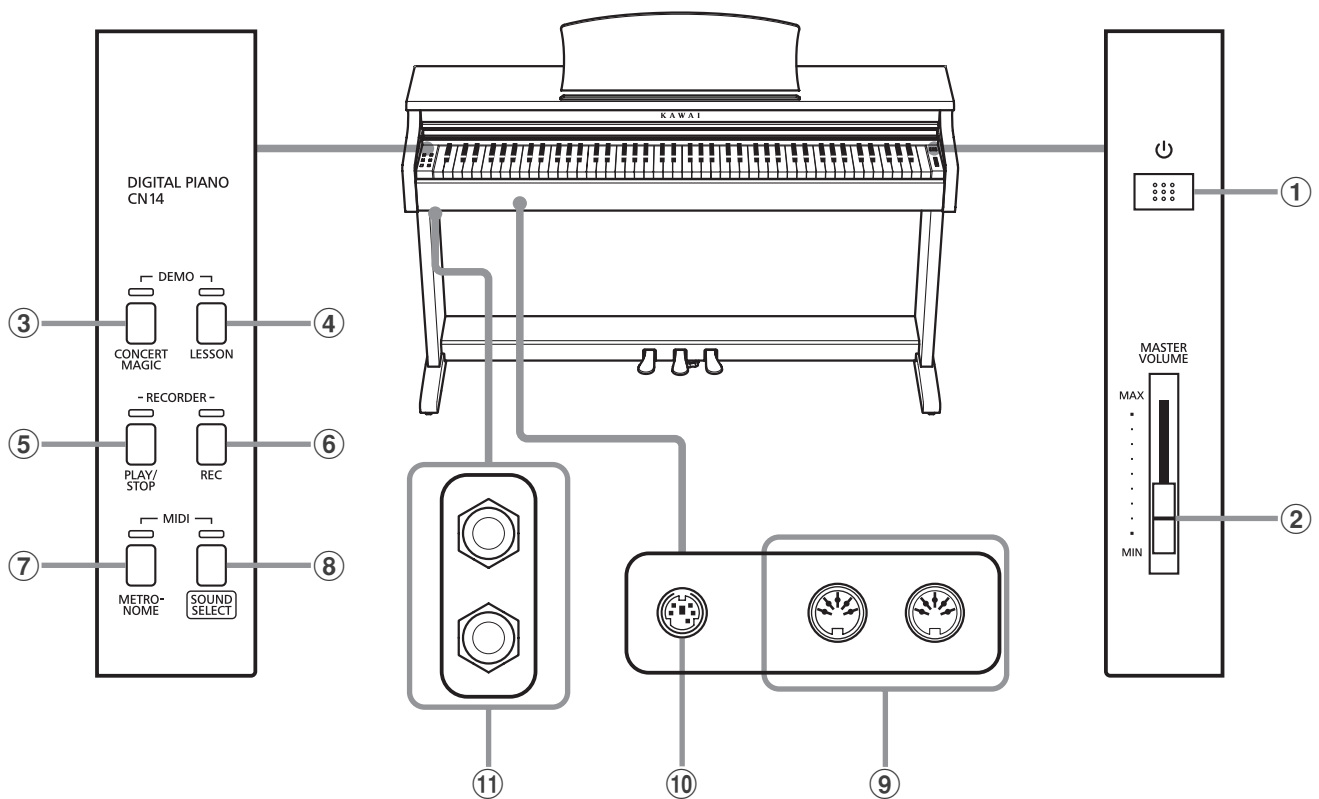

① Netzschalter (POWER)

Mit dem Schalter POWER können Sie das Instrument ein- bzw. ausschalten. Wenn Sie das Instrument nicht nutzen, dann sollten Sie es ausschalten.

② Lautstärkeregler (MASTER VOLUME)

Der MASTER VOLUME Regler regelt die Lautstärke der eingebauten Lautsprecher und die Lautstärke über Kopfhörer.

③ CONCERT MAGIC Taste

Mit dieser Taste können Sie die internen Concert Magic Songs anwählen bzw. die Concert Magic Funktion verlassen.

④ LESSON Taste

Mit dieser Taste lassen sich die integrierten Lesson Übungsstücke auswählen.

⑤ PLAY/STOP Taste

Mit dieser Taste können Sie die Wiedergabe von Lesson Übungsstücken und Songs – die im internen Recorder aufgenommen wurden – starten und stoppen.

⑥ REC Taste

Diese Taste ermöglicht Aufnahmen in den internen Recorder.

⑦ METRONOME Taste

Verwenden Sie diese Taste, um das Metronom ein- bzw. auszuschalten, das Tempo und die Lautstärke einzustellen und die Taktart auszuwählen.

⑧ SOUND SELECT Taste

Mit dieser Taste lässt sich ein Klang auswählen, den Sie auf der Tastatur spielen möchten.

⑨ MIDI IN/OUT Anschlüsse

Über diese Anschlüsse können Sie das CN14 mit einem anderen MIDI-fähigen Gerät verbinden, um MIDI Daten zu senden und/oder zu empfangen.

⑩ PEDAL Anschluss

An diesen Anschluss wird die Pedaleinheit des CN14 angeschlossen.

⑪ PHONES Buchsen

Verwenden Sie diese Buchsen, wenn Sie einen Kopfhörer anschließen möchten. Bis zu zwei Kopfhörer können gleichzeitig angeschlossen werden.

■ Operation Guide (Schnellanleitung)

Im Lieferumfang des CN14 ist eine separate Schnellanleitung (Operation Guide) enthalten. Es handelt sich dabei um eine Übersicht der Bedientasten des CN14 und die darüber anwählbaren Funktionen. Diese Schnellanleitung finden Sie auch im Kapitel ANHANG in dieser Bedienungsanleitung.

Basisbedienung

1. Anschließen des Netzadapters am Instrument

Schließen Sie das Netzadapterkabel an die ‚DC IN‘ Buchse unter dem Spieltisch des CN14 an.

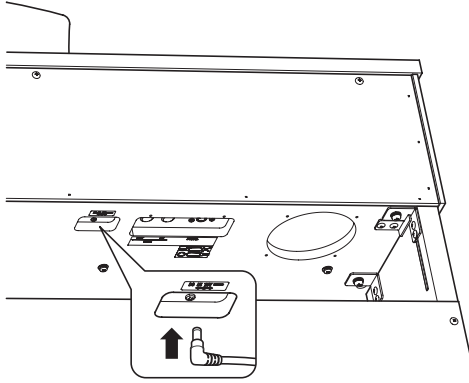

2. Anschließen des Netzkabels an eine Wandsteckdose

Stecken Sie den Netzstecker des Netzadapters in eine Wandsteckdose.

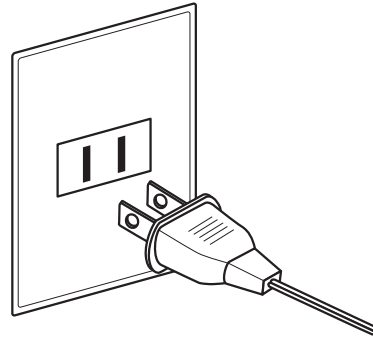

3. Einschalten des Instrumentes

Drücken Sie die POWER Taste (Netzschalter rechts neben der Tastatur), um das Instrument einzuschalten.

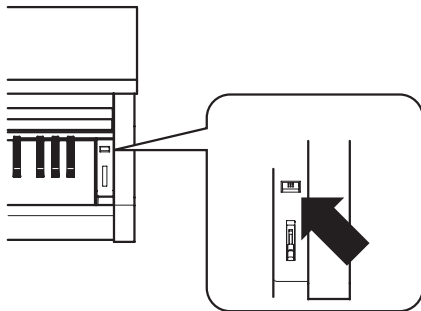

Die LED Anzeige der SOUND SELECT Taste leuchtet auf und der Klang Concert Grand ist automatisch eingestellt.

■ Verwenden von Kopfhörern

Die Kopfhörerbuchsen finden Sie auf der linken Seite unter dem Spieltisch. Dort können Sie Stereo Kopfhörer an das CN14 anschließen.

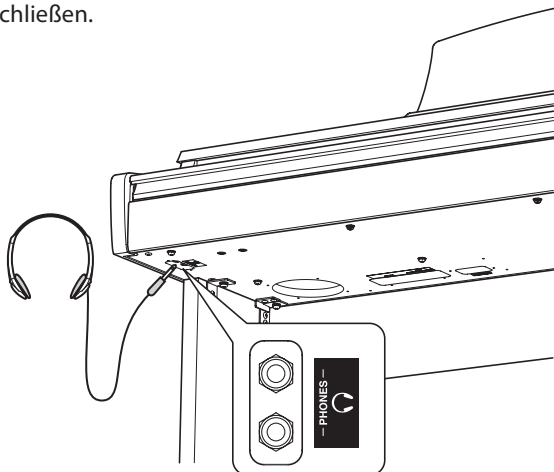

Es können maximal 2 Kopfhörer gleichzeitig angeschlossen und verwendet werden. Wenn ein Kopfhörer angeschlossen ist, werden automatisch die Lautsprecher des CN14 abgeschaltet.

4. Einstellen der Lautstärke

Der MASTERVOLUME Regler regelt die Lautstärke der eingebauten Lautsprecher und die Lautstärke über Kopfhörer.

Um die Gesamtlautstärke zu erhöhen, schieben Sie den Regler nach oben, um sie zu verringern, schieben Sie ihn nach unten.

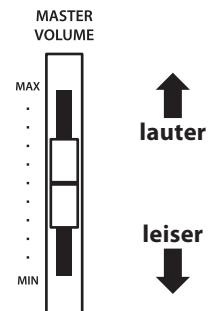

■ Einstellen der Pedal Einstellschraube

Zur besseren Stabilität ist eine Einstellschraube unter der Pedaleinheit angebracht. Drehen Sie die Schraube entgegen dem Uhrzeigersinn, bis sie einen festen Kontakt zum Fußboden hat.

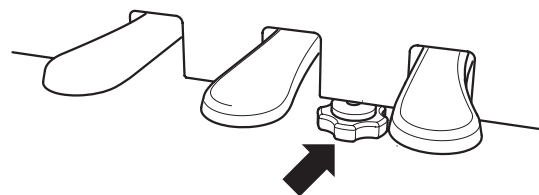

Wenn das Instrument bewegt wird, drehen Sie die Schraube immer ganz rein oder schrauben Sie sie ganz ab. Wenn das Instrument an einem neuen Platz aufgestellt wird, stellen Sie die Einstellschraube wieder - wie oben beschrieben - ein.

Auswählen von Klängen

Das CN14 verfügt über 15 unterschiedliche Klänge, die über die beiden folgenden Wege angewählt werden können.

Wenn man das Digital Piano einschaltet, wird automatisch der Klang 'Concert Grand' eingestellt.

■ Übersicht der Klänge

Klang	Beschreibung
Concert Grand	Ein Konzertflügel mit einem reichhaltigen und voluminösen Klangcharakter.
Concert Grand 2	Ein Konzertflügel mit einem präzisen und klaren Klangcharakter.
Studio Grand	Ein Flügel mit einem brillanten Klangcharakter.
Modern Piano	Ein moderner Flügel mit einem klaren und unverwechselbaren Klangbild.
Classic E.Piano	Ein "Vintage" E.-Piano.
Modern E.Piano	Ein modernes elektronisches Klavier.
Jazz Organ	Eine klassische Tonradorgel.
Church Organ	Eine traditionelle Kirchenorgel.
Harpsichord	Ein Cembalo, das wohl populärste Tasteninstrument der Barockzeit.
Vibraphone	Ein gestimmtes Schlaginstrument, das mit Schlägeln gespielt wird.
String Ensemble	Ein Streichensemble.
Slow Strings	Voluminöses Streicher Ensemble mit langsam ansteigendem Klangvolumen.
Choir	Ein Gesangsensemble.
New Age Pad	Ein synthetisierter Science-Fiction-Klang.
Atmosphäre	Ein synthetisierter stimmungsvoller Klang.

■ Klangauswahl: Methode 1

Durch wiederholtes Drücken der Taste SOUND SELECT können Sie einen der 15 Klänge auswählen.

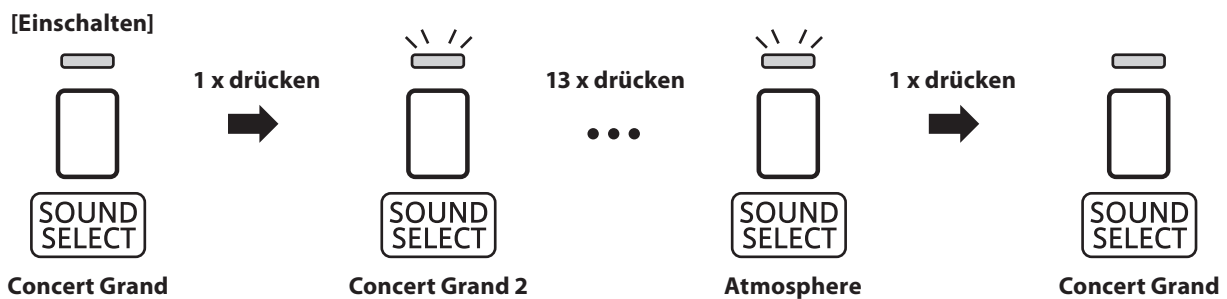

* Die LED Anzeige der Taste SOUND SELECT leuchtet auf, wenn der Klang Concert Grand ausgewählt ist.

* Wenn ein anderer Klang angewählt ist, beginnt die LED-Anzeige der Taste SOUND SELECT zu blinken.

■ Klangauswahl: Methode 2

Halten Sie die Taste SOUND SELECT gedrückt und drücken Sie dabei eine der untersten 15 weißen Tasten auf der Tastatur (entsprechend dem zugeordneten Klang).

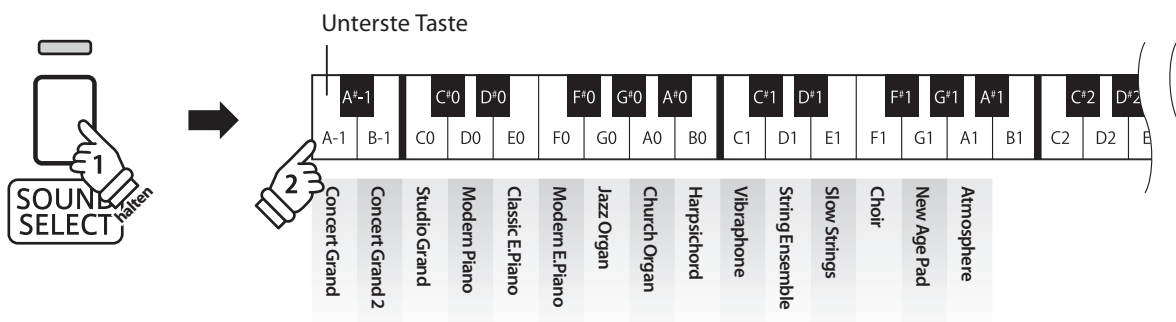

Verwendung der Pedale

Das CN14 ist – wie ein richtiger Flügel – mit drei Pedalen ausgestattet: Sustainpedal, Sostenutopedal und Softpedal.

■ Sustainpedal (Rechtes Pedal)

Dies ist das Sustainpedal, welches das Abheben der Dämpfer von den Saiten simuliert und so den Klang auch nach dem Loslassen der Tasten länger ausklingen lässt.

Mit diesem Pedal ist auch ein Halbpedalspiel möglich.

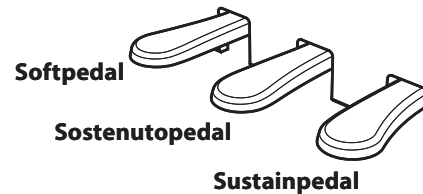

■ Softpedal (Linkes Pedal)

Das Treten dieses Pedals macht den Klang weicher und reduziert die Lautstärke des gespielten Klangs.

Wenn der Klang Jazz Organ angewählt ist, kann man durch Drücken des Softpedals die Rotorgeschwindigkeit zwischen schnell und langsam umschalten.

■ Sostenutopedal (Mittleres Pedal)

Wenn Sie dieses Pedal treten - während Noten gedrückt werden - werden diese Noten gehalten und alle anschließend gespielten Noten nicht.

■ Pedal Einstellschraube

Wenn die Einstellschraube beim Spiel nicht den Fußboden berührt, können das Pedal und/oder die Pedaleinheit beschädigt werden. Stellen Sie sicher, dass die Einstellschraube entsprechend eingestellt ist.



Wenn das Instrument bewegt wird, drehen Sie die Schraube immer ganz rein oder schrauben Sie sie ganz ab. Wenn das Instrument an einem neuen Platz aufgestellt wird, stellen Sie die Einstellschraube wieder so ein, dass sie den Fußboden fest berührt.

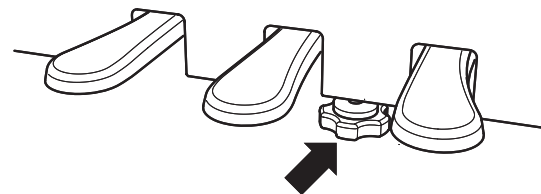

■ Reinigung der Pedale

Wenn die Oberfläche der Pedale schmutzig ist, reinigen Sie sie einfach mit einem trockenen Spülschwamm. Das Reinigen von goldenen Pedalen sollte man nicht mit einem Tuch vornehmen, da die Pedale dann schnell matt werden können. Verwenden Sie keinen Rostentferner oder ähnliches.

■ Grand Feel Pedal System

Das CN14 Digitalpiano ist mit dem neuen Grand Feel Pedal System ausgestattet. Der Widerstand bei der Betätigung der drei Pedale (Sustain, Soft und Sostenuto) entspricht dem Pedalspielgefühl eines EX Konzertflügels von Kawai.

Dual Modus

Der Dual Modus ermöglicht es, mit zwei Klangfarben gleichzeitig auf der Tastatur zu spielen, um einen komplexeren Gesamtklang zu erzielen.

Beispielsweise können Sie einem Klavierklang Streicher hinzufügen.

■ Dual Modus aufrufen

Während Sie die Taste SOUND SELECT gedrückt halten, drücken Sie zwei der ersten 15 weißen Tasten gleichzeitig (entsprechend der zugeordneten Klänge).

Die beiden gewählten Klänge sind nun zu hören, wenn man auf der Tastatur spielt.

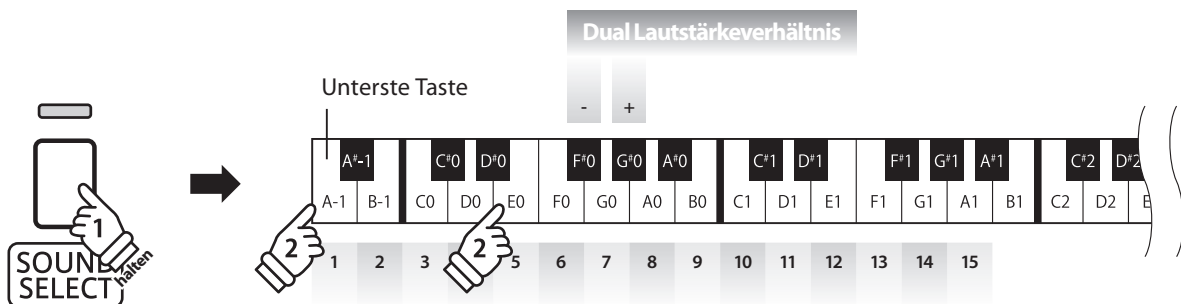

■ Lautstärkeverhältnis einstellen

Während Sie die Taste SOUND SELECT gedrückt halten, können Sie das Lautstärkeverhältnis der beiden gewählten Klänge durch wiederholtes Drücken der Tasten F#0 oder G#0 einstellen.

■ Dual Modus verlassen

Drücken Sie die Taste SOUND SELECT.

Der Klang Concert Grand wird automatisch eingestellt und das CN14 wechselt wieder zurück in den normalen Spielmodus.

Vierhand Modus

Dieser Modus teilt die Tastatur in zwei Hälften, in denen z.B. Lehrer und Schüler jeweils gleichzeitig in derselben Lage spielen können. Der Klang der rechten Hälfte wird automatisch 2 Oktaven nach unten transponiert, während der Klang der linken Hälfte 2 Oktaven nach oben transponiert wird. Das linke Pedal wird als Sustainpedal für den linken Spieler benutzt.

■ Vierhand Modus aufrufen

Während Sie die LESSON Taste gedrückt halten, drücken Sie die Taste D#2 (siehe Abbildung).

Die LED Anzeige der Taste LESSON blinkt und zeigt damit an, dass der Vierhand Modus aktiviert ist.

* Der gewählte Tastaturklang kann auch noch geändert werden, wenn der Vierhand Modus bereits aktiviert ist.

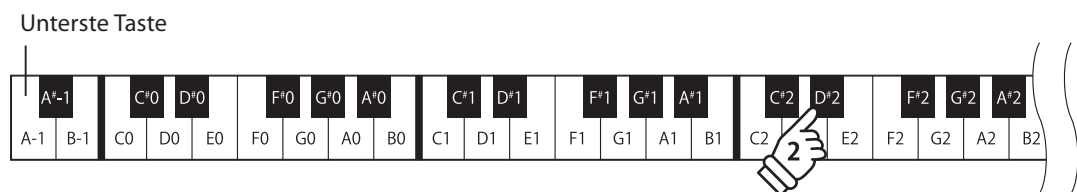
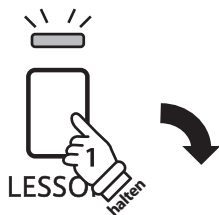

■ Vierhand Modus verlassen

Drücken Sie die Taste LESSON.

Das Instrument wechselt in den normalen Spielmodus zurück.

* Wenn der Vierhand Modus aktiviert ist und Sie dann einen anderen Klang wählen, wird der Klang beiden Tastaturbereichen zugeordnet.

* Wenn der Vierhand Modus aktiviert ist, ist die Recorder Funktion nicht verfügbar.

* Der Splitpunkt des Vierhand Modus ist fest auf F3 eingestellt und kann nicht verändert werden.

* Das Sostenuto Pedal beeinflusst nur den Klang des rechten Tastaturbereichs.

Metronom

Die Metronom Funktion im CN14 kann Ihnen hervorragende Dienste leisten, da sie einen konstanten Rhythmus vorgibt, an dem Sie sich beim Üben bequem orientieren können. Tempo, Taktart und Lautstärke lassen sich nach Ihren Wünschen einstellen.

Metronom ein-/ausschalten (ON/OFF)

Drücken Sie die Taste METRONOME.

Das Metronom startet. Die LED Anzeige der Taste METRONOME leuchtet auf und zeigt damit an, dass das Metronom eingeschaltet ist.

* In der Grundeinstellung steht die Taktart auf 1/4 und das Tempo auf 120 BPM (Schläge pro Minute).

Durch nochmaliges Drücken der Taste METRONOME wird das Metronom gestoppt.



Änderung der Metronom Taktart

Während Sie die Taste METRONOME gedrückt halten, drücken Sie zur Auswahl der Taktart eine der ersten 7 schwarzen Tasten auf der Tastatur (siehe Abbildung).

* Die folgenden Taktarten stehen zur Verfügung:
1/4, 2/4, 3/4, 4/4, 5/4, 3/8, und 6/8.

Einstellen der Metronom Lautstärke

Während Sie die METRONOME Taste gedrückt halten, drücken Sie eine der -/+ Tasten (siehe Abbildung).

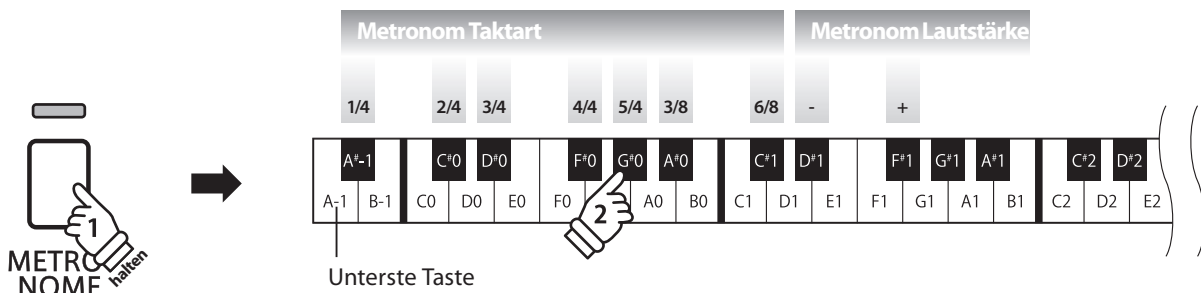

Einstellen des Metronom Tempos

Während Sie die Taste METRONOME gedrückt halten, geben Sie das gewünschte Tempo mit den untersten 12 weißen Tasten ein. Lassen Sie anschließend die Taste METRONOME wieder los.

* Das Tempo des Metronoms kann im Bereich von 10 – 300 Schläge pro Minute eingestellt werden.
* Das Tempo können Sie entweder präzise vorgeben oder einfach nur schneller oder langsamer stellen.

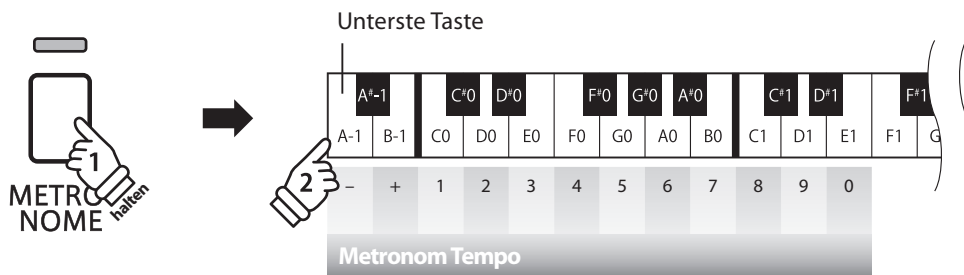

Methode 1:

Während Sie die Taste METRONOME gedrückt halten, drücken Sie die Tasten 1, 5 und 0 nacheinander, um das Tempo 150 (Schläge pro Minute) einzugeben. Oder drücken Sie nacheinander die Tasten 8 und 5, um das Tempo 85 (Schläge pro Minute) einzugeben.

Methode 2:

Während Sie die Taste METRONOME gedrückt halten, können Sie das Tempo mit den Tasten - / + in 2 BPM (Schläge pro Minute) Schritten schneller oder langsamer einstellen.

Demo Songs

Das CN14 bietet Ihnen die Möglichkeit, sich einen Eindruck über die umfangreiche Klangauswahl zu verschaffen.

■ Demo Songs

Klang	Song Titel	Komponist
Concert Grand	Hungarian Rhapsodies No.6	Liszt
Concert Grand 2	Petit Chien	Chopin
Studio Grand	Original	Kawai
Modern Piano	Original	
Classic E.Piano	Original	
Modern E.Piano	Original	
Jazz Organ	Original	
Church Organ	Chorale Prelude "Wachet auf, ruft uns die Stimme."	Bach
Harpsichord	French Suite No.6	Kawai
Vibraphone	Original	
String Ensemble	Le quattro stagioni: la "Primavera"	
Slow Strings	Original	
Choir	Londonderry Air	
New Age Pad	Original	Kawai
Atmosphere	Original	

* Für die Demosongs - mit dem Zusatz 'Kawai' 'original' - sind keine Noten erhältlich.

1. Wiedergabe der Demo Songs

Drücken Sie gleichzeitig die Tasten CONCERT MAGIC und LESSON.

Die LED Anzeigen der Tasten CONCERT MAGIC und LESSON blinken und die Wiedergabe des Concert Grand Demo Songs startet.

* Wenn der Concert Grand Demo Song zu Ende ist, wird nach dem Zufallsprinzip ein anderer Demo Song abgespielt. Dieser Vorgang läuft so lange, bis alle Demo Songs abgespielt wurden.

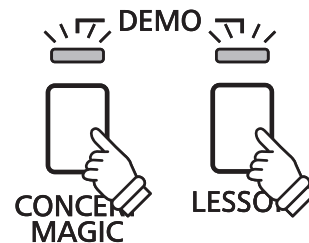

Durch Drücken der Taste CONCERT MAGIC oder LESSON können Sie die Demonstration stoppen.

2. Auswahl eines Demo Songs

Während ein Demo Song wiedergegeben wird:

Um den Demo Song eines bestimmten Klangs direkt auszuwählen, halten Sie die Taste SOUND SELECT gedrückt und drücken gleichzeitig eine der untersten 15 weißen Tasten auf der Tastatur (entsprechend dem zugeordneten Klang).

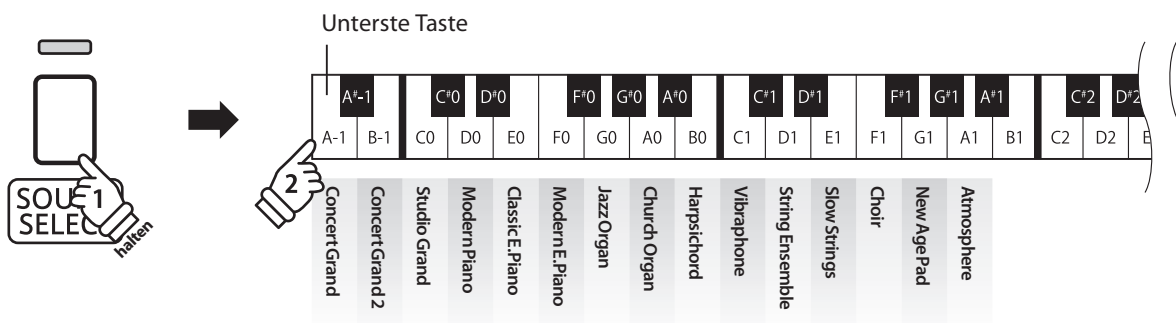

Alternativ können Sie durch Drücken der SOUND SELECT Taste zum nächsten Demo Song wechseln.

Concert Magic

Die Concert Magic Funktion erlaubt Ihnen professionell klingende Darbietungen, auch wenn Sie im Leben noch nie eine Klavierstunde genommen haben. Dazu wählen Sie einfach einen der 40 werksseitig vorbereiteten Songs und schlagen während der Wiedergabe eine beliebige Taste der Tastatur in einem stetigen Rhythmus an, um das gewünschte Tempo vorzugeben.

Die 40 Concert Magic Songs sind den ersten 40 weißen Tasten auf der Tastatur zugeordnet. Eine Liste aller Songtitel finden Sie auf der Seite 22 dieser Anleitung.

■ Auswahl eines Concert Magic Songs

Halten Sie die Taste CONCERT MAGIC gedrückt und drücken Sie gleichzeitig eine der untersten 40 weißen Tasten, entsprechend der Songnummer des gewünschten Titels.

Die LED Anzeige der Taste CONCERT MAGIC leuchtet auf und zeigt damit an, dass die Funktion Concert Magic eingeschaltet worden ist.

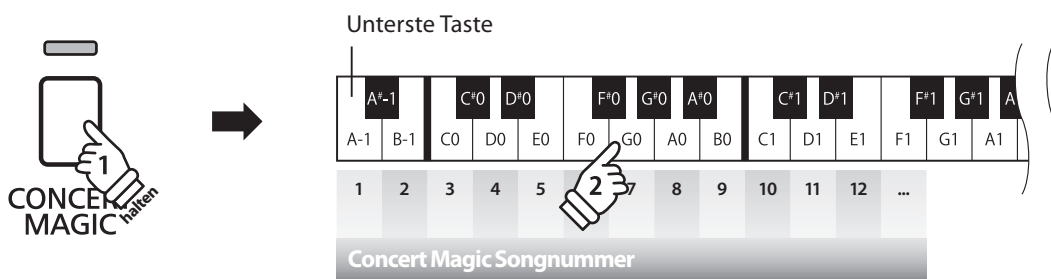

■ Wiedergabe des gewählten Concert Magic Songs

Drücken Sie die Taste PLAY/STOP.

Die LED Anzeige der Taste PLAY/STOP leuchtet auf und der gewählte Concert Magic Song wird wiedergegeben.

- * Der gewählte Song wird wiederholt abgespielt, bis die Wiedergabe gestoppt wird.
- * Zum Anhören eines anderen Concert Magic Songs wiederholen Sie den Schritt oben.

Um die Wiedergabe zu beenden, drücken Sie eine der Tasten CONCERT MAGIC oder PLAY/STOP.



■ Darbietung eines Concert Magic Songs

Jetzt sind Sie wahrscheinlich zum Mitspielen mit der CONCERT MAGIC-Funktion bereit.

Dazu schlagen Sie eine beliebige Taste auf der Tastatur in einem stetigen Rhythmus an, um das gewünschte Wiedergabetempo vorzugeben.

Bei stärkerem Anschlagen erhöht sich die Lautstärke, bei schwächerem Anschlagen verringert sie sich. Genau wie bei einem Klavier kann das Tempo durch Anschlagen der Taste in kürzeren Abständen beschleunigt werden und umgekehrt. Ein einziger Finger reicht aus, um Sie wie ein Klavier-Profi klingen zu lassen.

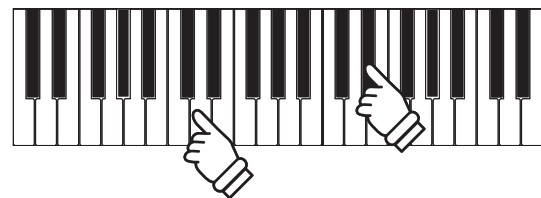

■ Concert Magic Modus verlassen

Drücken Sie die Taste CONCERT MAGIC.

Die LED Anzeige der Taste CONCERT MAGIC erlischt und das Instrument kehrt in den normalen Spielbetrieb zurück.



Concert Magic Demo Modus

Sie können sich die Concert Magic Songs auf drei Arten im DEMO Modus anhören:

Wiedergabe aller Songs in numerischer Reihenfolge, Wiedergabe der Songs innerhalb einer Kategorie und Wiedergabe aller Songs in einer zufälligen Reihenfolge.

■ Wiedergabe aller Songs in numerischer Reihenfolge

Drücken Sie die Taste CONCERT MAGIC und anschließend die Taste PLAY/STOP.

Die LED Anzeige der Taste PLAY/STOP leuchtet auf und die Concert Magic Songs werden in numerischer Reihenfolge wiedergegeben.

Drücken Sie nochmal eine der Tasten CONCERT MAGIC oder PLAY/STOP, um die Wiedergabe zu stoppen.

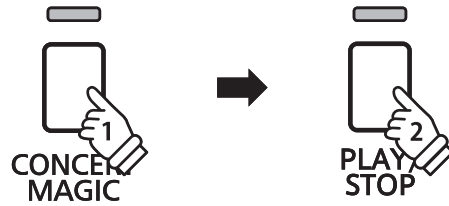

■ Wiedergabe der Songs innerhalb einer Kategorie

Halten Sie die Taste CONCERT MAGIC gedrückt und drücken Sie gleichzeitig eine der weißen Tasten auf der Tastatur, die dem gewünschten Concert Magic Song entspricht.

Während Sie immer noch die Taste CONCERT MAGIC gedrückt halten, drücken Sie die Taste LESSON.

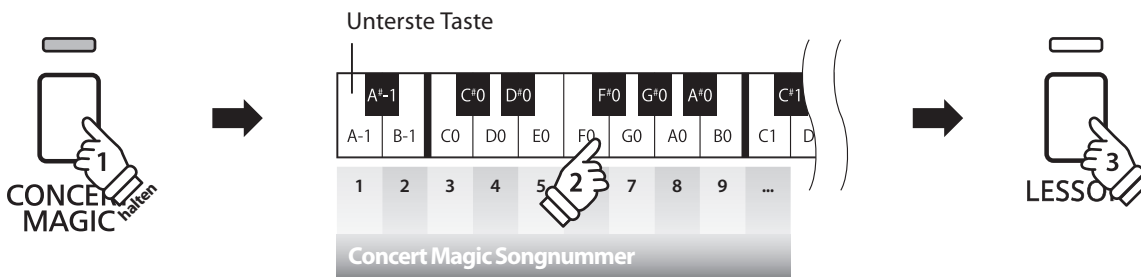

Der gewählte Concert Magic Song startet.

* Das CN14 beginnt mit der Wiedergabe des ersten Concert Magic Songs und spielt anschließend die weiteren Titel aus der gleichen Kategorie ab.

■ Wiedergabe aller Songs in einer zufälligen Reihenfolge

Drücken Sie die Taste CONCERT MAGIC und anschließend die Taste LESSON.

Das CN14 beginnt mit der Wiedergabe des ersten Concert Magic Songs und spielt anschließend die weiteren 39 Titel in einer zufälligen Reihenfolge ab.

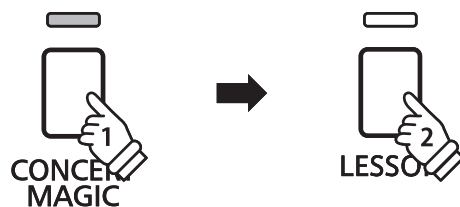

Concert Magic Modus

Das CN14 bietet zwei verschiedene Wege um Concert Magic zu genießen.

Concert Magic Modus

Concert Magic Modus	Beschreibung	Taste
Normal	In diesem Modus sind die Concert Magic Songs (je nach Schwierigkeitsgrad) in drei verschiedene Gruppen (Easy Beat, Melody Play und Skillful) unterteilt, die jeweils auf eine andere Art arrangiert sind.	C#0
Steady Beat	Unabhängig davon, zu welcher Kategorie ein Song gehört, können Sie mit diesem Modus jeden Song durch einfaches gleichmäßig rhythmisches Anschlagen einer Taste spielen. Wir nennen das Steady Beat.	D#0

Concert Magic Mode auswählen

Während Sie die CONCERT MAGIC Taste gedrückt halten, drücken Sie die Taste auf der Tastatur, die für den gewünschten Concert Magic Modus steht.

Der gewählte Concert Magic Modus Typ wird umgehend aktiviert.

* Wenn das Instrument erneut eingeschaltet wird, wird automatisch die werksseitige Einstellung 'Normal' aktiv.

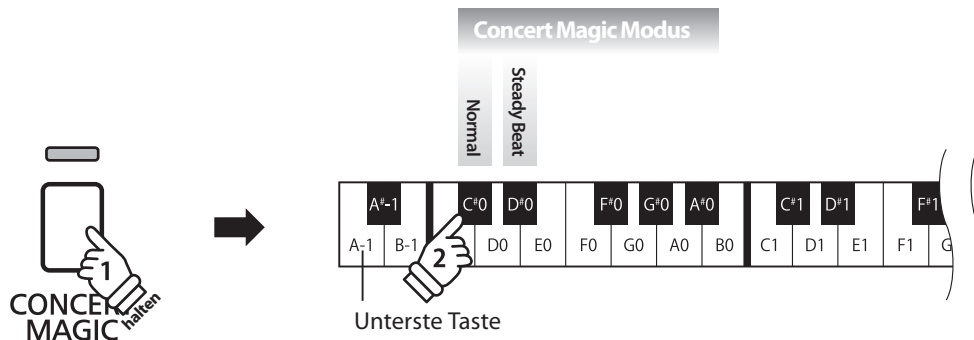

Arrangement Arten der Concert Magic Songs

Je nach Schwierigkeitsgrad sind die insgesamt 40 Concert Magic Songs des CN14-Pianos in drei verschiedene Gruppen unterteilt, die jeweils auf eine andere Art arrangiert sind: Easy Beat (EB), Melody Play (MP) und Skillful (SK). Es stimmt zwar, dass sich einige der Preset-Songs selbst von Anfängern sehr leicht spielen lassen, doch andere sind anspruchsvoll genug, dass sie geübt werden müssen, bevor eine wirklich gelungene Darbietung erzielt werden kann.

Easy Beat

EB

Dies sind die am einfachsten zu spielenden Songs. Um sie abzuspielen, schlagen Sie einfach eine beliebige Taste der Tastatur in einem stetigen Rhythmus an. Im nachstehend gezeigten Beispiel, dem Stück „Für Elise“, schlagen Sie die Sechzehntelnoten in einem konstanten Tempo an.

Taste drücken: X

Melody Play

MP

Auch diese Songs sind einfach zu spielen, besonders wenn Sie das betreffende Stück bereits kennen. Zur Darbietung klopfen Sie das gewünschte Tempo der Melodie auf einer beliebigen Taste der Tastatur im stetigen Rhythmus. Durch Mitsingen lässt sich die Vorgabe des Tempos beträchtlich erleichtern. Spielen Sie z.B. den unten gezeigten Song „Twinkle, Twinkle, Little Star“, wobei Sie der Melodie wie durch die Kreuze über den Noten gekennzeichnet folgen.

* Bei Darbietungen von Concert Magic Songs in einem schnellen Tempo ist es zweckmäßig, zwei Tasten auf der Tastatur abwechselnd mit zwei verschiedenen Fingern anzuschlagen. Nicht nur, dass Sie damit schneller sind, Sie vermeiden auch eine vorzeitige Ermüdung des Fingers.

Taste drücken: X

Skillful

SK

Der Schwierigkeitsgrad dieser Songs reicht von mittelschwer bis zu sehr schwierig. Um einen solchen Song darzubieten, klopfen Sie den Rhythmus sowohl der Melodiestimme als auch der Begleitung auf zwei beliebigen Tasten der Tastatur, beispielsweise beim nachstehend gezeigten „Waltz of Flowers“.

Taste drücken: X

Concert Magic Songliste

Nr.	Songtitel	Typ
Children's Songs		
1	Twinkle, Twinkle, Little Star	MP
2	I'm A Little Teapot	MP
3	Mary Had A Little Lamb	MP
4	London Bridge	MP
5	Row, Row, Row Your Boat	MP
6	Frère Jacques	MP
7	Old MacDonald Had A Farm	MP

Nr.	Songtitel	Typ
Christmas Songs		
8	Hark The Herald Angels Sing	MP
9	Jingle Bells	MP
10	Deck The Halls	MP
11	O Come All Ye Faithful	MP
12	Joy To The World	MP
13	Silent Night	MP
14	We Wish You A Merry Christmas	MP

Nr.	Songtitel	Typ
American Classics		
15	Battle Hymn Of The Republic	MP
16	Yankee Doodle	MP
17	Danny Boy	EB
18	Clementine	MP
19	Auld Lang Syne	MP
20	Oh Susanna	SK
21	The Camptown Races	MP
22	When The Saints Go Marching In	EB
23	The Entertainer	SK

Nr.	Songtitel	Typ
Classical Selections		
24	William Tell Overture	SK
25	Andante from Symphony No.94 (Haydn)	MP
26	Für Elise	EB
27	Clair De Lune	SK
28	Skater's Waltz	SK
29	Blue Danube Waltz	SK
30	Gavotte (Gossec)	SK
31	Waltz Of The Flowers	SK

Nr.	Songtitel	Typ
Special Occasions		
32	Bridal Chorus	MP
33	Wedding March	SK
34	Pomp And Circumstance	SK

Nr.	Songtitel	Typ
International Songs		
35	When Irish Eyes Are Smiling	EB
36	Chiapanecas	SK
37	Santa Lucia	SK
38	Funiculi Funiculà	SK
39	Romance De L'amour	EB
40	My Wild Irish Rose	EB

Lesson Funktion

Die Lesson Funktion ermöglicht heranwachsenden Pianisten das Klavierspiel anhand einer Auswahl von 55 integrierten Übungsstücken zu üben. Die linke und rechte Hand kann dabei separat geübt werden. Auch das Tempo kann verändert werden, um beispielsweise schwere Passagen eines Songs in einem langsamen Tempo zu üben.

Eine komplette Übersicht aller Lesson Übungsstücke finden Sie auf der Seite 48 dieser Bedienungsanleitung.

■ Integrierte Lesson Übungsstücke

Lesson Übungsstücke	
Buch 1	Burgmüller 25 (25 Etudes Faciles, Opus 100)
Buch 2	Czerny 30 (Etudes de Mécanisme, Opus 849)

* Notenhefte für die Lesson Übungsstücke sind nicht im CN14 Lieferumfang enthalten (siehe Seite 48 dieser Bedienungsanleitung).

1 Auswahl eines Übungsstückes

■ Lesson Modus aufrufen

Drücken Sie die Taste LESSON.

Die LED Anzeige der Taste LESSON leuchtet auf um anzuzeigen, dass der Lesson Modus eingeschaltet ist.



■ Auswahl eines Übungsstückes aus Buch 1

Während der Lesson Modus angewählt ist:

Halten Sie die Taste LESSON gedrückt und drücken Sie eine weiße Taste auf der Tastatur, entsprechend dem gewünschten Song.

Buch 1:
Songnummer . 5



Unterste Taste

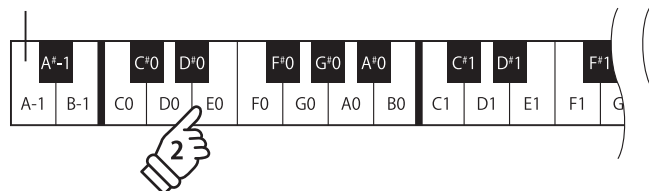

Buch 2
Songnummer . 10



Unterste Taste

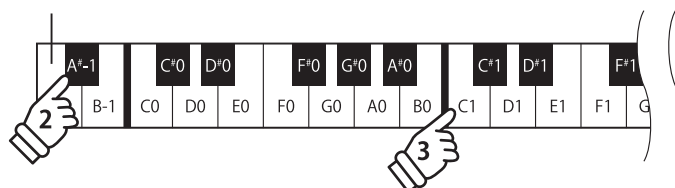

2 Abspielen des ausgewählten Übungsstückes

Auf dieser Seite wird beschrieben, wie man ein ausgewähltes Übungsstück abspielen, stoppen und das Tempo einstellen kann.

■ Abspielen eines Lesson Songs

Wenn bereits ein Übungsstück ausgewählt wurde:

Drücken Sie die Taste PLAY/STOP.

Die LED Anzeige der Taste PLAY/STOP leuchtet und ein eintaktiger Einzähler startet, bevor das Übungsstück abgespielt wird.

Während das Übungsstück wiedergegeben wird, können Sie durch Drücken der Taste METRONOME das Metronom ein- bzw. ausschalten.

* Die Taktart und das Tempo des Metronoms ist automatisch passend zum ausgewählten Übungsstück.



■ Einstellen des Tempos für ein Übungsstück

Während das Übungsstück wiedergegeben wird:

Während Sie die Taste METRONOME gedrückt halten, geben Sie das gewünschte Tempo mit den untersten 12 weißen Tasten ein. Lassen Sie anschließend die Taste METRONOME wieder los.

- * Das Tempo des Übungsstückes kann im Bereich von 10 – 300 Schläge pro Minute eingestellt werden.
- * Das Tempo können Sie entweder präzise vorgeben oder einfach nur schneller oder langsamer stellen.

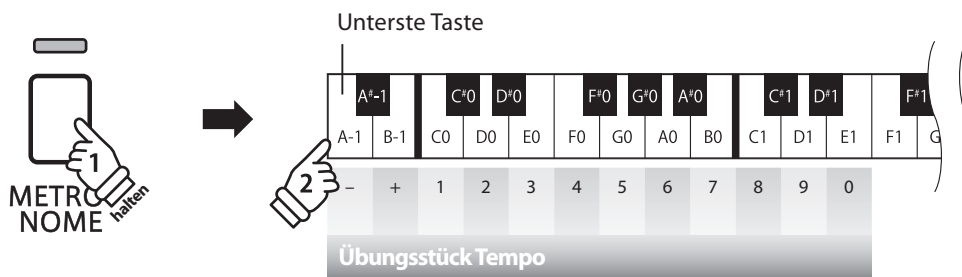

■ Methode 1:

Während Sie die Taste METRONOME gedrückt halten, drücken Sie die Tasten 1, 5 und 0 nacheinander, um das Tempo 150 (Schläge pro Minute) einzugeben. Oder drücken Sie nacheinander die Tasten 8 und 5, um das Tempo 85 (Schläge pro Minute) einzugeben.

■ Methode 2:

Während Sie die Taste METRONOME gedrückt halten, können Sie das Tempo mit den Tasten - / + in 2 BPM (Schläge pro Minute) Schritten schneller oder langsamer einstellen.

■ Übungsstück stoppen

Während das Übungsstück wiedergegeben wird:

Drücken Sie die Taste PLAY/STOP, um die Wiedergabe zu stoppen.

Die LED-Anzeige der PLAY/STOP Taste erlischt.



3 Üben des Parts der rechten/linken Hand

Nachfolgend finden Sie eine Anleitung zum Üben des Parts der rechten bzw. linken Hand, während der jeweils andere Part des Übungsstückes wiedergegeben wird.

Die LED Anzeigen der Tasten METRONOME und SOUND SELECT zeigen Ihnen an, welcher Part (rechte oder linke Hand) des ausgewählten Übungsstückes stummgeschaltet oder hörbar ist.

LED der METRONOME Taste	LED der SOUND SELECT Taste	Übungsstück Wiedergabe
On	On	Linke und rechte Hand (Grundeinstellung)
On	Off	Nur linke Hand
Off	On	Nur rechte Hand

■ Parts des Übungsstückes stummschalten

Wenn bereits ein Übungsstück ausgewählt wurde:

Drücken Sie die Taste SOUND SELECT.

Die LED Anzeige der Taste SOUND SELECT geht aus (die LED Anzeige der Taste METRONOME leuchtet weiterhin). Das bedeutet, dass nur der Part der linken Hand des Übungsstückes hörbar ist.

Drücken Sie nochmals die Taste SOUND SELECT.

Die LED Anzeige der Taste SOUND SELECT leuchtet nun und die LED Anzeige der Taste METRONOME geht aus. Das zeigt Ihnen an, dass nur der Part der rechten Hand des Übungsstückes hörbar ist.

Drücken Sie nochmals die Taste SOUND SELECT.

Die LED Anzeige der Taste SOUND SELECT leuchtet weiterhin und die LED Anzeige der Taste METRONOME leuchtet nun auch. Das zeigt Ihnen an, dass beide Parts (rechte und linke Hand) des Übungsstückes hörbar sind.

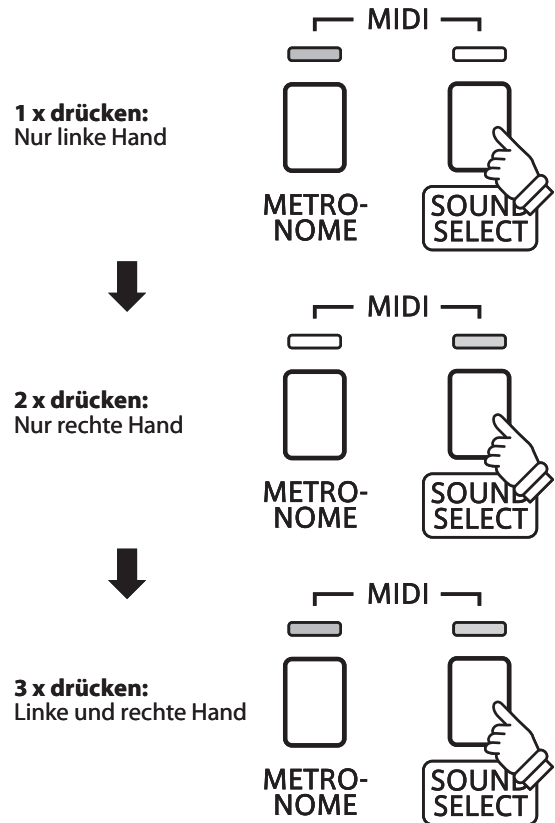

■ Lesson Funktion verlassen

Drücken Sie die Taste LESSON.

Die LED Anzeige der Taste LESSON erlischt und das Instrument wechselt in den normalen Spielbetrieb zurück.



Recorder

Das CN14 Digital Piano ermöglicht die Aufnahme von bis zu 3 unterschiedlichen Songs in den internen Speicher, die man auf Knopfdruck zu einem späteren Zeitpunkt wieder abspielen kann.

1 Aufnahme eines Songs

1. Aufnahme Modus aufrufen

Drücken Sie die Taste REC.

Die LED Anzeige der Taste REC beginnt zu blinken und zeigt Ihnen damit an, dass der Recorder eingeschaltet und aufnahmebereit ist.



2. Auswahl eines Songspeichers

Halten Sie die Taste REC gedrückt und drücken gleichzeitig eine der ersten 3 weißen Tasten auf der Tastatur, um den gewünschten Songspeicher auszuwählen.

* Wenn Sie einen bereits bespielten Songspeicher zur Aufnahme auswählen, werden bei einer erneuten Aufnahme die vorherigen Daten automatisch gelöscht.

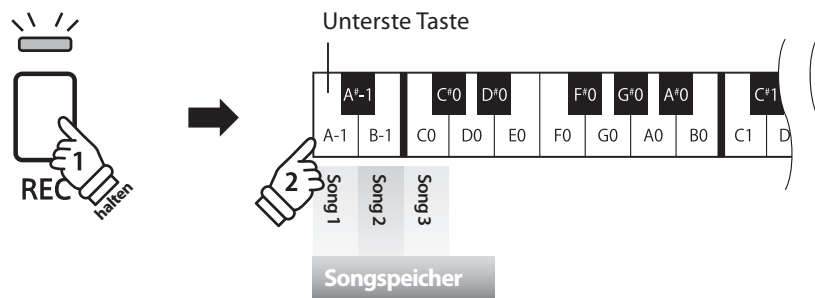

3. Song Recorder starten

Spielen Sie nun auf der Tastatur.

Die LED Anzeigen der Tasten REC und PLAY/STOP leuchten auf und die Aufnahme beginnt automatisch.

* Die Aufnahme kann auch durch Drücken der Taste PLAY/STOP gestartet werden. Das ermöglicht Ihnen eine Pause oder einen Leertakt am Beginn der Aufnahme einzufügen.

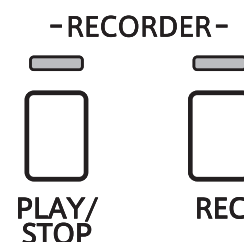

4. Song Recorder stoppen

Drücken Sie die Taste PLAY/STOP.

Der Recorder stoppt. Die LED Anzeigen der Tasten PLAY/STOP und REC blinken kurz auf, während der Song in den internen Speicher gespeichert wird.

* Schalten Sie das Instrument nicht aus, während der Song gespeichert wird.

* Die maximale Aufnahme Kapazität beträgt ca. 15.000 Noten (das Drücken von Bedienelementen und Pedalen wird auch als Noten gezählt). Wenn die Aufnahmekapazität während der Aufnahme erschöpft ist, wird die Aufnahme automatisch beendet.

* Gespeicherte Darbietungsdaten bleiben auch nach dem Ausschalten des CN14 im Speicher erhalten.

2 Wiedergabe eines Songs

1. Direkte Wiedergabe

Drücken Sie die Taste PLAY/STOP.

Die LED Anzeige der Taste PLAY/STOP leuchtet auf und die Wiedergabe des gerade aufgenommenen Songs startet.



2. Wiedergabe von anderen gespeicherten Songs

Halten Sie die Taste PLAY/STOP gedrückt und drücken gleichzeitig eine der ersten 3 weißen Tasten auf der Tastatur, um den gewünschten Songspeicher auszuwählen.

* Der ausgewählte Song wird wiedergegeben, sobald Sie die Taste PLAY/STOP loslassen.

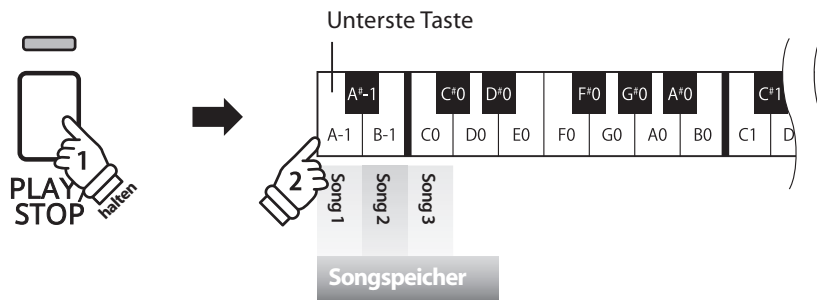

3 Löschen der aufgenommenen Songs



Achtung: Dieser Vorgang löscht Ihre aufgenommenen Songs im internen Speicher unwiderruflich.

■ Alle aufgenommene Songs löschen

Das CN14 muss zunächst ausgeschaltet werden/sein, um die bereits aufgenommenen Songs zu löschen. Halten Sie nun die Tasten PLAY/STOP und REC beim Einschalten des CN14 für einige Sekunden gedrückt.

Alle aufgenommenen Songs werden gelöscht.

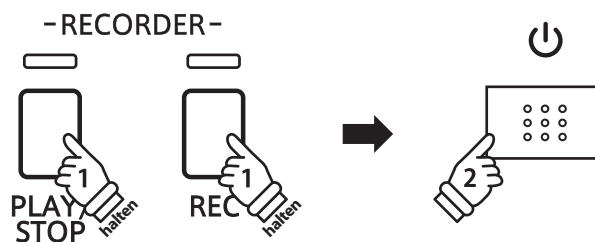

Weitere Einstellungen

Neben den bisher in dieser Anleitung beschriebenen Funktionen, bietet das CN14 eine Reihe weiterer Einstellmöglichkeiten.

■ Einstellbare Parameter

Funktionsname	Erklärung	Grundeinstellung
Damper Resonance (Dämpfer Effekt)	Ändert die Intensität der Dämpferresonanz bei betätigtem Dämpferpedal.	Medium
Reverb (Hall)	Ändert den Halltyp, der dem Klang hinzugefügt wird.	Room
Touch (Anschlagempfindlichkeit)	Ändert die Anschlagempfindlichkeit (Dynamik) der Tastatur.	Normal
Tuning (Stimmung)	Ändert die Stimmung des Instrumentes in 0,5Hz Schritten.	440,0Hz
Transpose (Transponierung)	Änderung der Tonhöhe in Halbtonschritten nach oben oder nach unten.	0
Brilliance (Brillanz)	Ändert die Brillanz des Klangs.	0

■ Einstellungen ändern

Während Sie die Taste SOUND SELECT gedrückt halten, drücken Sie die Tastaturtaste, die der Einstellung zugeordnet ist, die Sie verändern möchten.

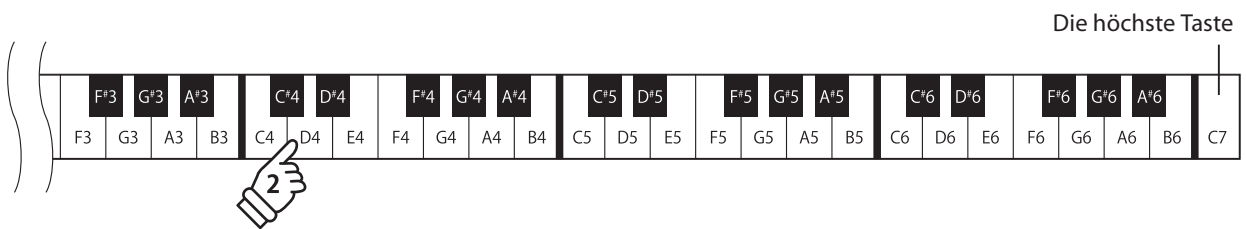

1 Damper Resonance (Dämpfer Effekt)

Beim Niederdrücken des Dämpferpedals eines herkömmlichen Klaviers heben alle Dämpfer von den Saiten ab, so dass diese ungehindert schwingen können. Wenn bei gedrücktem Dämpferpedal ein Ton oder Akkord auf der Tastatur angeschlagen wird, schwingen nicht nur die Saiten der angeschlagenen Tasten, sondern gleichzeitig resonieren auch andere Saiten.

Die Dämpfer Effekt Funktion des CN14 simuliert dieses Phänomen. Die Intensität lässt sich einstellen. Der Dämpfer Effekt funktioniert nur bei den akustischen Klavierklängen.

■ Dämpfer Effekt

- Klänge mit Dämpfer Effekt
- Concert Grand
- Concert Grand 2
- Studio Grand
- Modern Piano

■ Dämpfer Effekt Typ

Dämpfer Effekt Typ	Beschreibung	Taste
Off	Schaltet die Dämpferresonanz aus.	C#1
On	Schaltet die Dämpferresonanz (wieder) ein.	D#1
Small (gering)	Klavierklänge haben nur eine geringe Dämpferresonanz.	F#1
Medium (Grundeinstellung)	Klavierklänge haben eine normale Dämpferresonanz.	G#1
Large (stark)	Klavierklänge haben eine starke Dämpferresonanz.	A#1

■ Dämpfer Effekt einstellen

Halten Sie die Taste SOUND SELECT gedrückt und drücken Sie dann die Taste auf der Tastatur, die der gewünschten Dämpfer Effekt Einstellung entspricht.

* Mit den Tasten ,off/on' können Sie den Dämpfer Effekt aus- bzw. einschalten.

* Wenn der Dämpfer Effekt ausgeschaltet ist, wird er auch automatisch wieder eingeschaltet, wenn man eine Dämpfer Effekt Einstellung auswählt.

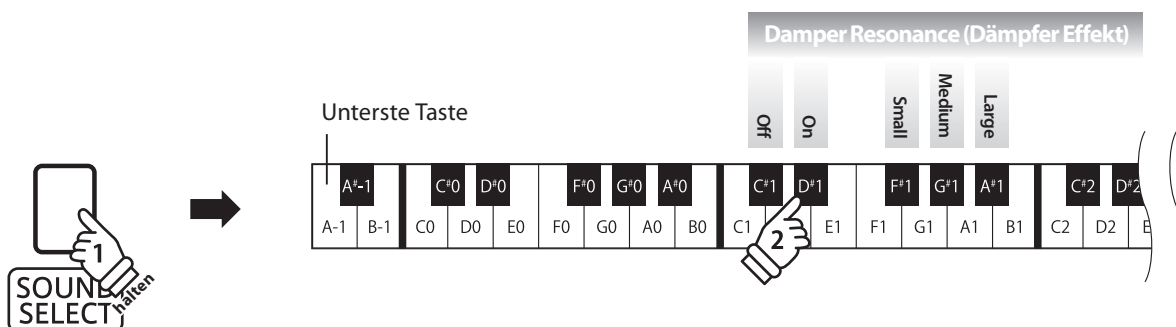

2 Reverb (Hall)

Dieser Effekt versieht den Klang mit Nachhall, um den akustischen Eindruck verschiedener Hörumgebungen zu simulieren, beispielsweise eines Raumes mittlerer Größe, einer Bühne oder eines großen Konzertsaals. Bei einem Klangwechsel fügt das CN14 automatisch einen passenden Hall hinzu. Sie können aber auch einen anderen Hall Typ manuell auswählen.

■ Hall Typen

Hall Typ	Beschreibung	Taste
Off	Schaltet den Hall Effekt aus.	C#2
On	Schaltet den Hall Effekt (wieder) ein.	D#2
Room	Simuliert die Umgebung eines kleinen Übungsraums.	C2
Small Hall	Simuliert die Umgebung einer kleinen Halle.	D2
Concert Hall	Simuliert die Umgebung einer Konzerthalle oder eines Theaters.	E2

■ Hall Typ einstellen

Halten Sie die Taste SOUND SELECT gedrückt und drücken Sie dann die Taste auf der Tastatur, die der gewünschten Hall Typ Einstellung entspricht.

* Mit den Tasten ‚off/on‘ können Sie den Hall aus- bzw. einschalten.

* Wenn der Hall ausgeschaltet ist, wird er auch automatisch wieder eingeschaltet, wenn man einen Hall Typ auswählt.

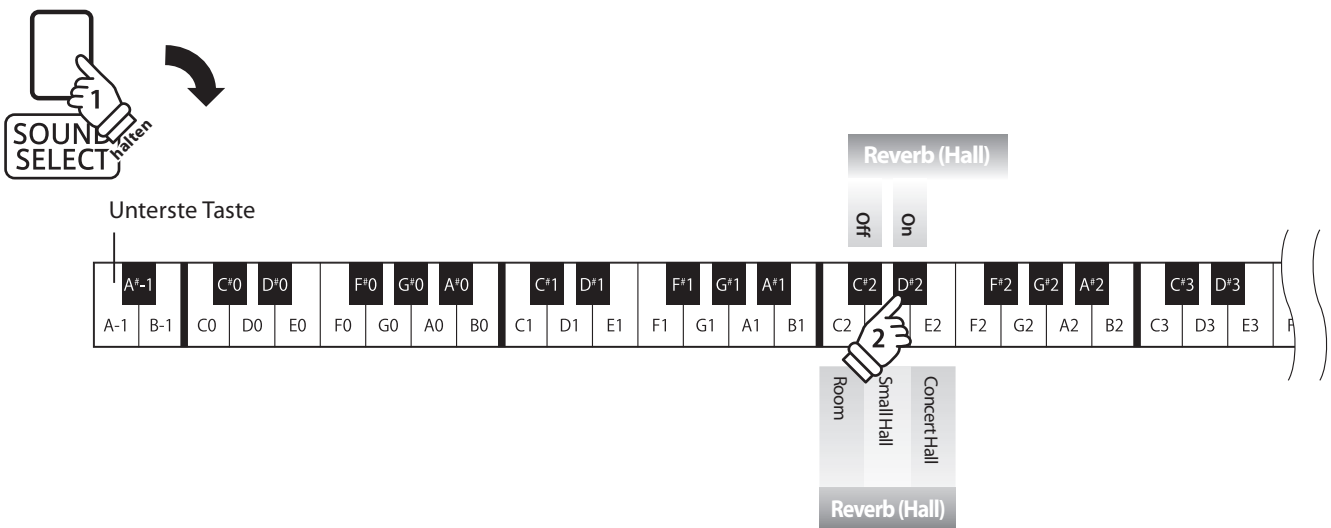

3 Touch (Anschlagempfindlichkeit)

Wie bei einem akustischen Klavier ist die Lautstärke des Tons abhängig von der Anschlagstärke, mit der Sie eine Taste anschlagen. Neben der Lautstärke ändert sich auch der Klangcharakter des gespielten Tones.

Mit Hilfe der Touch Funktion können Sie die Anschlagempfindlichkeit, d.h. den Zusammenhang zwischen der Anschlagstärke und der Lautstärke des erzeugten Tones, gegenüber der eines herkömmlichen Klaviers, variieren.

Vier voreingestellte Touch Typen stehen zur Auswahl:

■ Touch Typen

Touch Typen	Beschreibung	Taste
Off	Hierbei ist die Lautstärke konstant und unabhängig von der Anschlagsstärke. Für Klangfarben wie Orgel oder Cembalo (Harpsichord) eignet sich diese Einstellung.	C#3
Light	Bereits ein leichter Anschlag erzeugt eine höhere Lautstärke. Diese Einstellung ist besonders für Personen geeignet, die noch nicht über genügend Fingerkraft verfügen, wie zum Beispiel Kinder.	F#3
Normal (Grundeinstellung)	Normales Verhalten eines akustischen Pianos.	G#3
Heavy	Es wird etwas mehr Fingerkraft benötigt, um das Fortissimo zu erreichen. Ideal für Spieler mit hoher Fingerkraft.	A#3

■ Ändern des Touch Typs

Halten Sie die Taste SOUND SELECT gedrückt und drücken Sie dann die Taste auf der Tastatur, die der gewünschten Touch Einstellung entspricht.

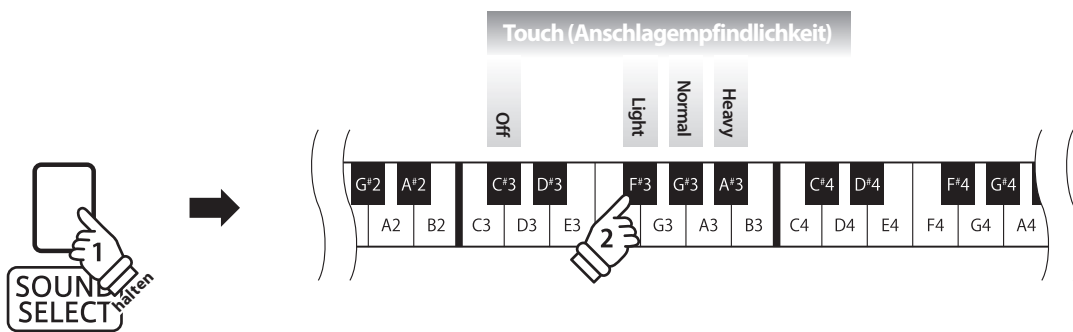

4 Tuning (Stimmung)

Die Tuning Einstellung ermöglicht die Grundstimmung des CN14 Digital Piano in 0,5 Hz Schritten (basierend auf Kammerton A=440Hz) zu verändern, um sie z.B. an andere Instrumente anzupassen. Die folgenden 2 Methoden stehen für die Einstellung der Tonhöhe zur Verfügung:

■ Einstellen der Tonhöhe: Methode 1

Halten Sie die Taste SOUND SELECT gedrückt und geben Sie dann die gewünschte Tonhöhe mit den Nummerntasten auf der Tastatur ein (siehe Abbildung).

- * Die Tonhöhe kann im Bereich von 427 - 453 Hz eingestellt werden.
- * Um die Tonhöhe wieder auf A=440 Hz einzustellen, drücken Sie die Taste Reset (siehe Abbildung).

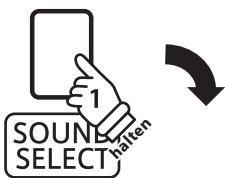

Beispiel A=441,5 Hz

Geben Sie 4, 4, 1 ein und drücken Sie anschließend noch die + Taste.

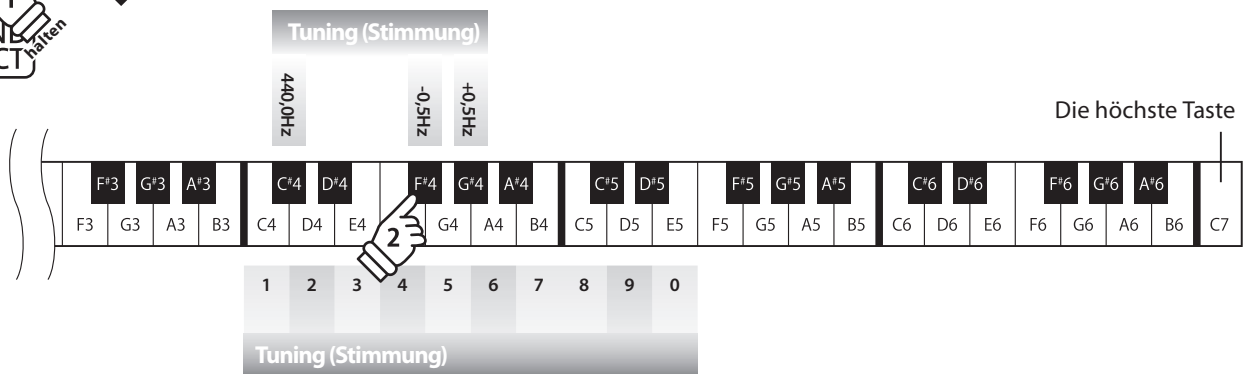

5 Transpose (Transponierung)

Mit der Funktion Key Transpose können Sie die Tastatur des CN14 Digital Piano in Halbtönen transponieren. Diese Einrichtung ist besonders praktisch, wenn Sie ein bestimmtes Musikstück in einer anderen Tonart spielen möchten, z.B. um es der Stimmlage eines Sängers anzupassen. Sie können also weiterhin die gewohnte Griffweise benutzen, wobei die Tonhöhe transponiert erklingt.

■ Transpose Einstellung ändern

Halten Sie die Taste SOUND SELECT gedrückt und drücken Sie dann die Taste auf der Tastatur, die der gewünschten Transpose Einstellung entspricht.

- * Die Transpose Einstellung kann im Bereich von -6 bis +5 Halbtönen eingestellt werden.
- * Mit den Tasten On/Off können Sie die Transpose Funktion ein- bzw. ausschalten.

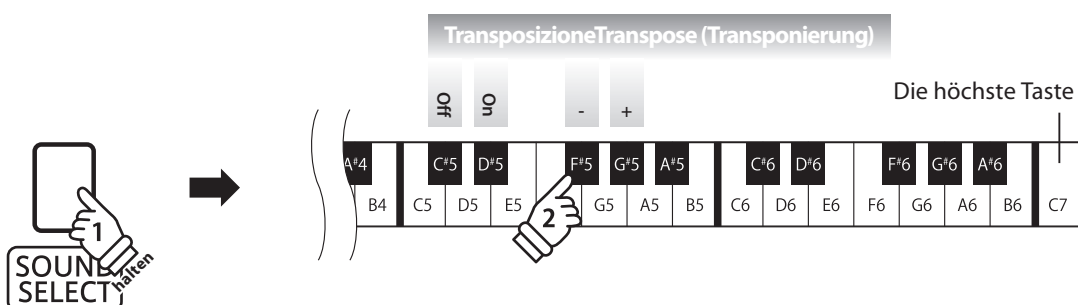

6 Brilliance (Brillanz)

Mit der Funktion Brilliance können Sie die Brillanz des CN14 Klangs einstellen.

■ Brillanz einstellen

Halten Sie die Taste SOUND SELECT gedrückt und drücken Sie die +/- Tasten, um die Brillanz des Klangs anzuheben oder abzusenken.

* Die Brillanz Intensität kann im Bereich von 1-10 eingestellt werden.

* Drücken Sie ‚off‘, um die Brillanz Funktion auszuschalten.

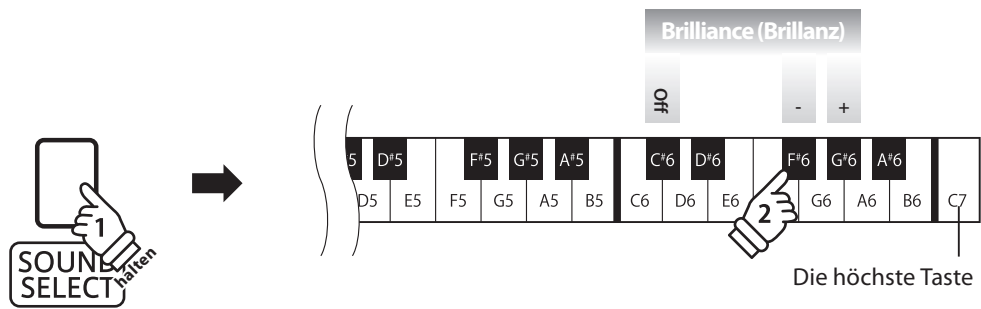

MIDI Einstellungen

Der Abkürzung MIDI steht für Musical Instrument Digital Interface, einem internationalen Standard zur Verbindung von Musikinstrumenten, Computern und anderen Geräten, der diesen Geräten erlaubt miteinander zu kommunizieren.

■ MIDI Anschlüsse

MIDI Buchse	Funktion
MIDI IN	Empfängt Notendaten, Programmwechsel und andere Daten.
MIDI OUT	Sendet Notendaten, Programmwechsel und andere Daten.

■ MIDI Kanäle

MIDI verwendet sogenannte Kanäle zum Austausch von Daten zwischen MIDI Geräten. Man unterscheidet hier zwischen Empfangs- (MIDI IN) und Sendekanälen (MIDI OUT). Damit eine Kommunikation funktioniert, muss der Sendekanal des ersten Gerätes mit dem Empfangskanal des zweiten Gerätes übereinstimmen und umgekehrt. Auf den Empfangskanälen können MIDI Daten von anderen MIDI Geräten empfangen werden. Auf Sendekanälen können MIDI Daten an andere MIDI Geräte gesendet werden.

Die nachfolgende Abbildung zeigt drei Instrumente, welche via MIDI verbunden sind.

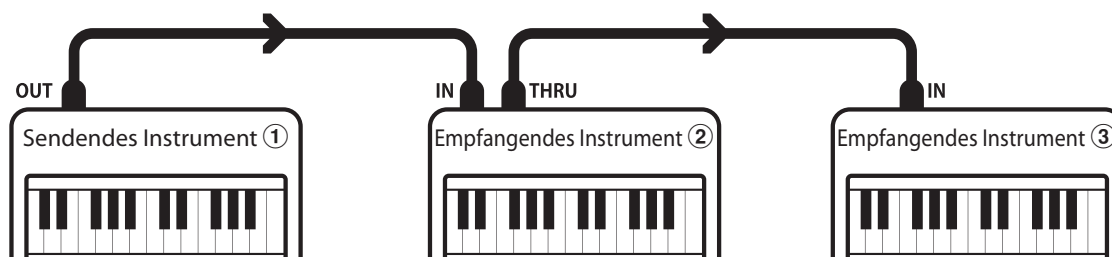

Das Instrument ① sendet seine Kanal- und Tastaturinformationen auf dem eingestellten Sendekanal an die empfangenden Instrumente ②/③.

Die Informationen kommen bei den empfangenden Instrumenten an ②/③.

Falls der Empfangskanal der Instrumente ②/③ mit dem Sendekanal von Instrument ① übereinstimmt, wird die Steuerung funktionieren.

Wenn die Kanäle nicht übereinstimmen, dann reagieren die Empfangsinstrumente ②/③ nicht auf die gesendeten Daten.

Für den Sende- als auch für den Empfangskanal stehen die Kanäle 1-16 zur Verfügung.

■ Aufnahme und Wiedergabe mit einem Sequenzer

Wenn das CN14 mit einem Sequenzer verbunden ist, kann man mit unterschiedlichen Klängen gleichzeitig arbeiten und jedem MIDI Kanal einen anderen Klang zuordnen.

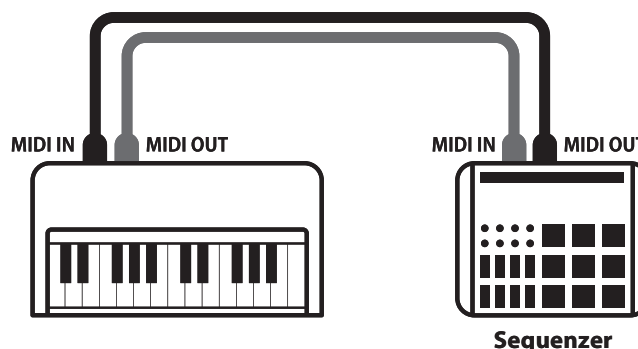

■ MIDI Funktionen

Das CN14 unterstützt die folgenden MIDI Funktionen:

Empfang/Senden von Noteninformationen

Empfang und Senden von Noteninformationen von/zu angeschlossenen Instrumenten oder Geräten.

Empfangs-/Sendekanal Einstellungen

Legt den Sende- bzw. Empfangskanal von 1 bis 16 fest.

Empfang/Senden von Exklusivdaten

EskönnenBedienfeldeinstellungenoderMenüeinstellungen als Exklusivdaten gesendet oder empfangen werden.

Multi-Timbral-Modus Einstellungen

Ermöglicht den Austausch von MIDI Daten auf mehreren MIDI Kanälen gleichzeitig.

* Der Multi-Timbral-Modus muss eingeschaltet sein.

Empfang/Senden von Programmwechselnummern

Empfang und Senden von Programmwechselnummern von/zu angeschlossenen Instrumenten oder Geräten.

Empfang/Senden von Pedalinformationen

Empfang und Senden der 3 Pedalinformationen von/zu angeschlossenen Instrumenten oder Geräten.

Empfang von Lautstärkeeinstellungen

Empfängt MIDI Lautstärkedaten von angeschlossenen MIDI Geräten.

* Der ‚MIDI Implementation Tabelle‘ auf der Seite 50 dieser Bedienungsanleitung können Sie weitere Informationen zum Umfang der MIDI Möglichkeiten des CN14 entnehmen.

■ MIDI Einstellungen

Funktionsname	Erklärung	Grundeinstellung
Senden/Empfangen von Programmwechselnummern	Legt fest, ob Programmwechselnummern zwischen dem CN14 und angeschlossenen Instrumenten oder Geräten gesendet/empfangen werden können. Senden Sie eine Programmwechselnummer von 1 bis 128.	On (an)
MIDI Kanal	Legt den Sende- bzw. Empfangskanal von MIDI Daten fest.	Kanal 1
Local Control	Legt fest, ob die interne Klangerzeugung erklingt, wenn man auf der Tastatur des CN14 spielt.	On (an)
Multi Timbral Modus	Versetzt das CN14 in die Lage, Daten auf mehreren MIDI Kanälen gleichzeitig zu empfangen.	Off (aus)

■ MIDI Funktionen einstellen

Halten Sie die Tasten METRONOME und SOUND SELECT gedrückt und drücken Sie dann die Taste auf der Tastatur, die der gewünschten MIDI Funktion entspricht.

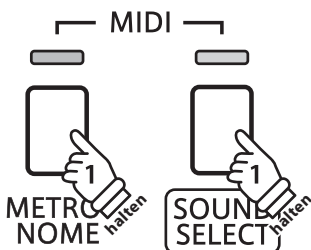

Unterste Taste

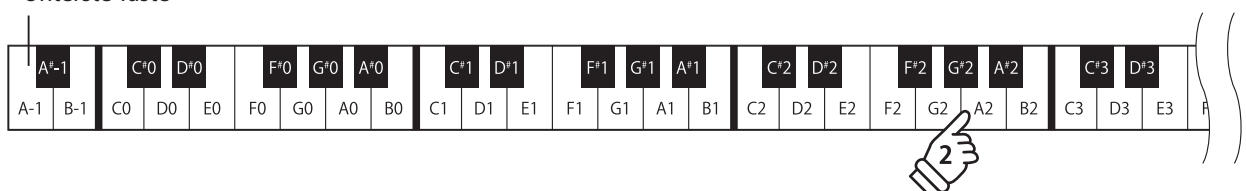

1 Transmit MIDI Program Change (Senden von Programmwechselnummern)

Mit dieser Funktion legen Sie fest, ob das CN14 Programmwechselnummern über MIDI Out an ein angeschlossenes Gerät sendet, wenn man am CN14 einen Klangwechsel vornimmt. Sie können auch eine bestimmte Programmwechselnummer im Bereich von 1 bis 128 über MIDI senden.

■ Einstellungen für das Senden von Programmwechselnummern

Senden von Programmwechselnummern	Beschreibung	Taste
Off / aus	Bei einem Klangwechsel sendet das CN14 keine Programmwechselnummer über MIDI Out.	C#0
On / an (Grundeinstellung)	Bei einem Klangwechsel sendet das CN14 eine Programmwechselnummer über MIDI Out.	D#0

■ Sendeeinstellung von Programmwechselnummern

Halten Sie die Tasten METRONOME und SOUND SELECT gedrückt und drücken Sie dann die Taste auf der Tastatur, die der gewünschten Einstellung (On oder Off) entspricht.

■ Programmwechselnummer senden

Halten Sie die Tasten METRONOME und SOUND SELECT gedrückt und drücken Sie dann die Zahlenfolge auf der Tastatur, die der gewünschten Programmwechselnummer entspricht.

* Programmwechselnummern müssen 3-stellig im Bereich von 001 bis 128 eingegeben werden.

* Die Programmwechselnummer wird automatisch gesendet, sobald die letzte Zahl der 3-stelligen Nummer gedrückt wird.

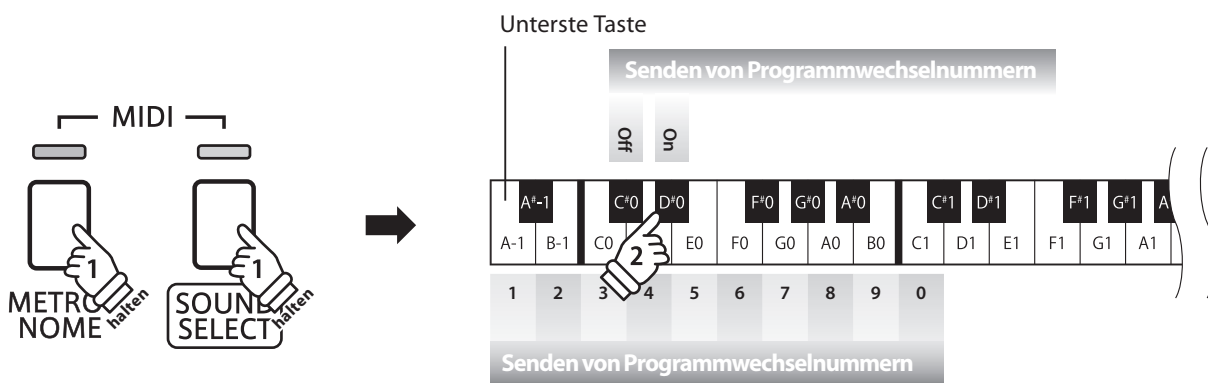

Beispiel: Programmwechselnummer 064 senden

Geben Sie nacheinander die Zahlen 0, 6, und 4 ein.

2 MIDI Kanal (senden/empfangen)

Stellen Sie hier den gewünschten MIDI Sende-/Empfangskanal ein. Auch wenn technisch zwei Kanäle – ein Empfangskanal und ein Sendekanal – zur Verfügung stehen, ist es nicht möglich den Sendekanal und den Empfangskanal auf unterschiedliche Kanäle einzustellen.

■ Ändern der MIDI Channel Einstellung

Halten Sie die Tasten METRONOME und SOUND SELECT gedrückt und drücken Sie dann die Taste auf der Tastatur, die dem gewünschten MIDI Kanal entspricht.

* Der MIDI Kanal kann zwischen 1 und 16 eingestellt werden.

* Bei jedem erneuten Einschalten des CN14 wird der MIDI Kanal auf ,1' zurückgesetzt (Grundeinstellung).

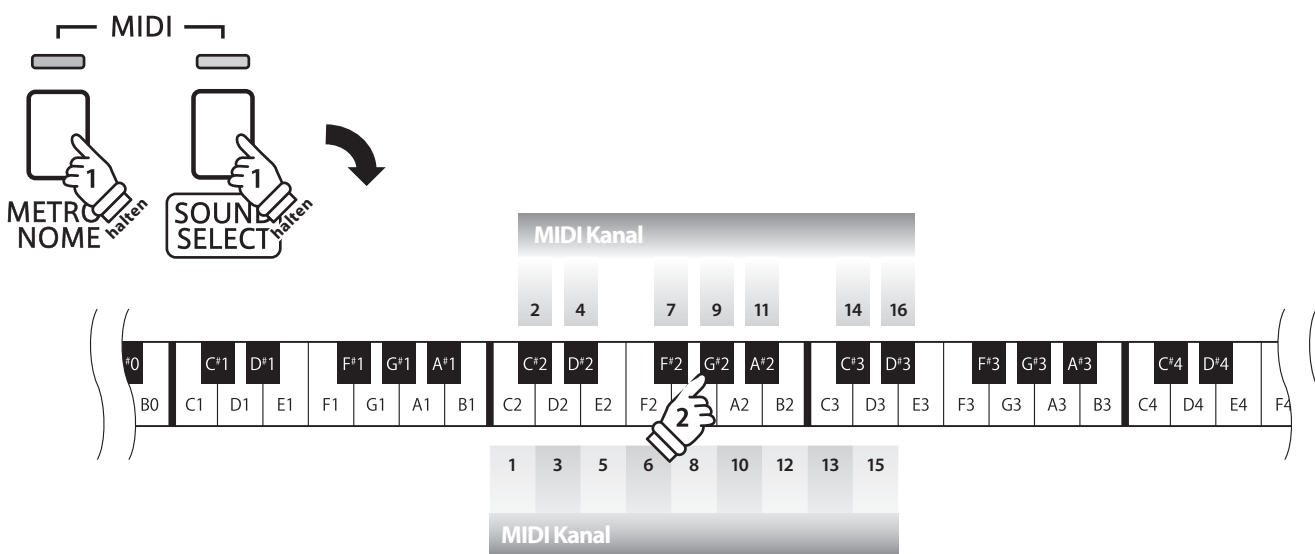

3 Local Control Modus

Die Local Funktion legt fest, ob die interne Klangerzeugung des CN14 erklingt, wenn man auf der Tastatur des CN14 spielt. Das Abschalten dieser Funktion ist sehr hilfreich beim Betrieb mit einem externen MIDI Sequenzer.

Local Control Einstellungen

Local Control Einstellung	Erklärung	Taste
Off / aus	Tastaturdaten werden ausschließlich über MIDI Out an ein angeschlossenes Gerät gesendet.	C#4
On / an (Grundeinstellung)	Tastaturdaten werden an die interne Klangerzeugung des CN14 und über MIDI Out an ein angeschlossenes Gerät gesendet.	D#4

Ändern der Local Control Einstellung

Halten Sie die Tasten METRONOME und SOUND SELECT gedrückt und drücken Sie dann die Taste auf der Tastatur, die der gewünschten Local Control Einstellung entspricht.

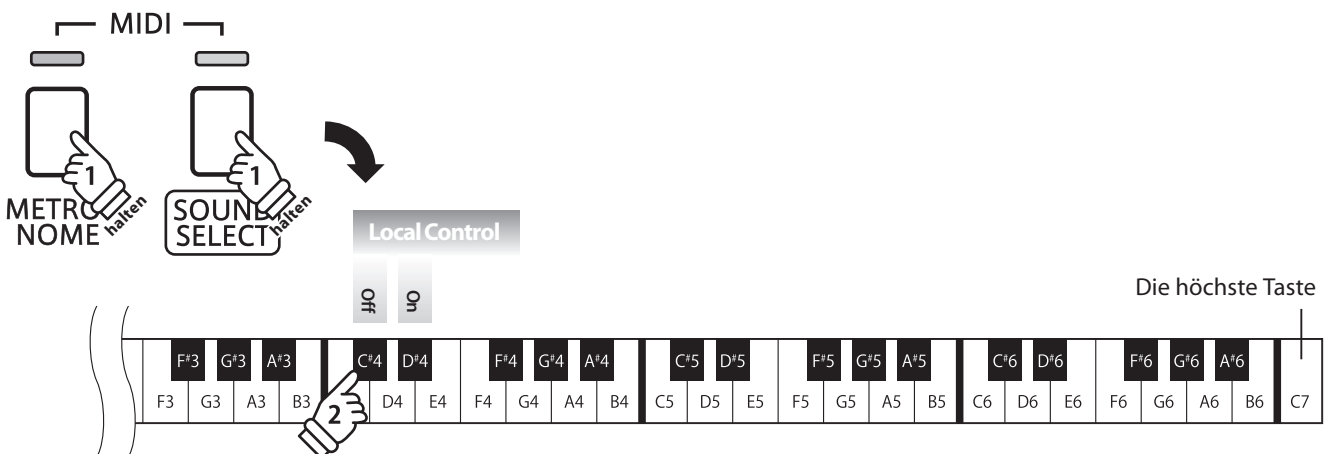

4 Multi-timbral Mode (Multi Timbral Modus)

Der Multi Timbral Modus dient dazu auf verschiedenen MIDI Kanälen gleichzeitig Daten zu empfangen und unterschiedliche Klänge gleichzeitig zu nutzen. Benutzen Sie diesen Modus, wenn Sie mit einem externen MIDI Sequenzer arbeiten wollen.

Multi Timbral Modus Einstellungen

Multi Timbral	Beschreibung	Taste
Off / aus (Grundeinstellung)	Multi-Timbral Modus ausgeschaltet	C#5
On / an	Multi-Timbral Modus eingeschaltet*	D#5

* Siehe nachfolgende ‚Liste der Programmwechselnummern‘.

Ändern der Multi Timbral Modus Einstellung

Halten Sie die Tasten METRONOME und SOUND SELECT gedrückt und drücken Sie dann die Taste auf der Tastatur, die der gewünschten Multi-Timbral Einstellung entspricht.

* MIDI Daten, die auf Kanal 10 empfangen werden, werden bei eingeschaltetem Multi-Timbral Modus nicht wiedergegeben.

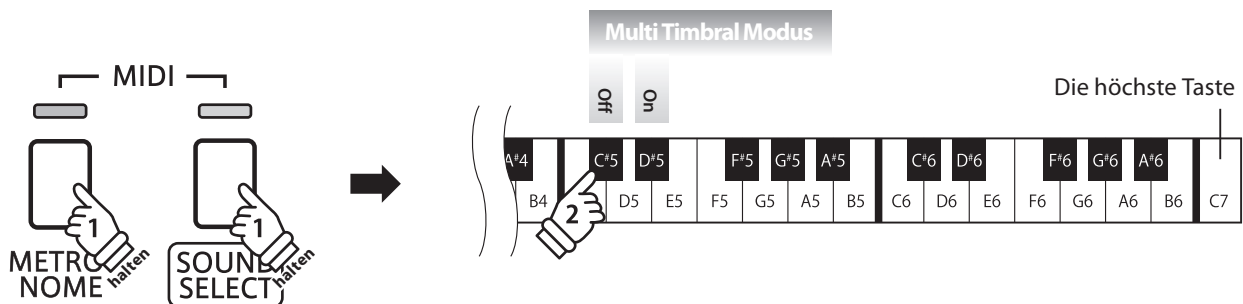

Liste der Programmwechselnummern

Klang	Multi Timbral Modus OFF (aus)	Multi Timbral Modus ON (an)		
	Programmwechselnummer	Programmwechselnummer	Bank MSB	Bank LSB
Concert Grand	1	1	121	0
Concert Grand 2	2	1	95	16
Studio Grand	3	1	121	1
Modern Piano	4	2	121	0
Classic E.Piano	5	5	121	0
Modern E.Piano	6	6	121	0
Jazz Organ	7	18	121	0
Church Organ	8	20	121	0
Harpsichord	9	7	121	0
Vibraphone	10	12	121	0
String Ensemble	11	49	121	0
Slow Strings	12	45	95	1
Choir	13	53	121	0
New Age Pad	14	89	121	0
Atmosphäre	15	100	121	0

Power Settings (Power Einstellungen)

1 Auto Power Off (Automatische Abschaltung)

Das CN14 ist mit einer automatischen Abschaltfunktion ausgestattet. Das Instrument schaltet sich aus, wenn eine gewisse Zeit nicht darauf gespielt wird.

* Die gewählte Einstellung bleibt erhalten, bis das Instrument ausgeschaltet wird.

■ Auto Power Off Einstellung

Auto Power Off	Beschreibung	Taste
Off (aus)	Die Auto Power Off Funktion ist ausgeschaltet.	G6
30 min.	Wenn 30 Minuten lang nicht auf dem Instrument gespielt wird, schaltet sich das CN14 aus.	A6
60 min.	Wenn 60 Minuten lang nicht auf dem Instrument gespielt wird, schaltet sich das CN14 aus.	B6
120 min.	Wenn 120 Minuten lang nicht auf dem Instrument gespielt wird, schaltet sich das CN14 aus.	C7

■ Auto Power Off Einstellung auswählen

Während Sie die Tasten METRONOME und SOUND SELECT gedrückt halten, drücken Sie die Taste auf der Tastatur, die für die gewünschte Auto Power Off Einstellung steht.

* Die Auto Power Off Einstellung wird automatisch gespeichert und bei jedem zukünftigen Einschalten des Instrumentes aktiviert.

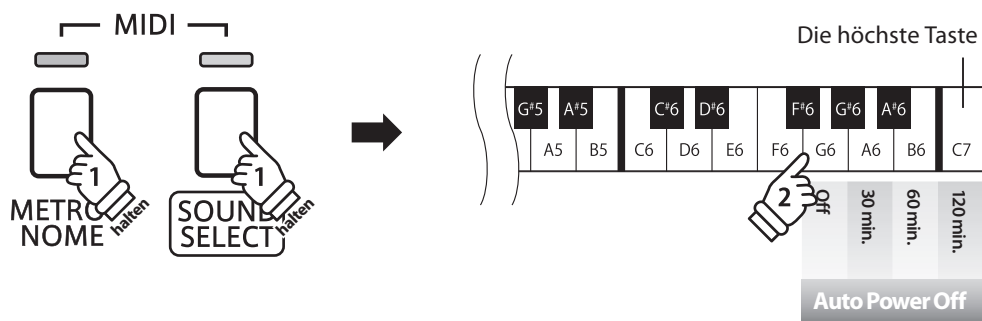

Anschlussmöglichkeiten

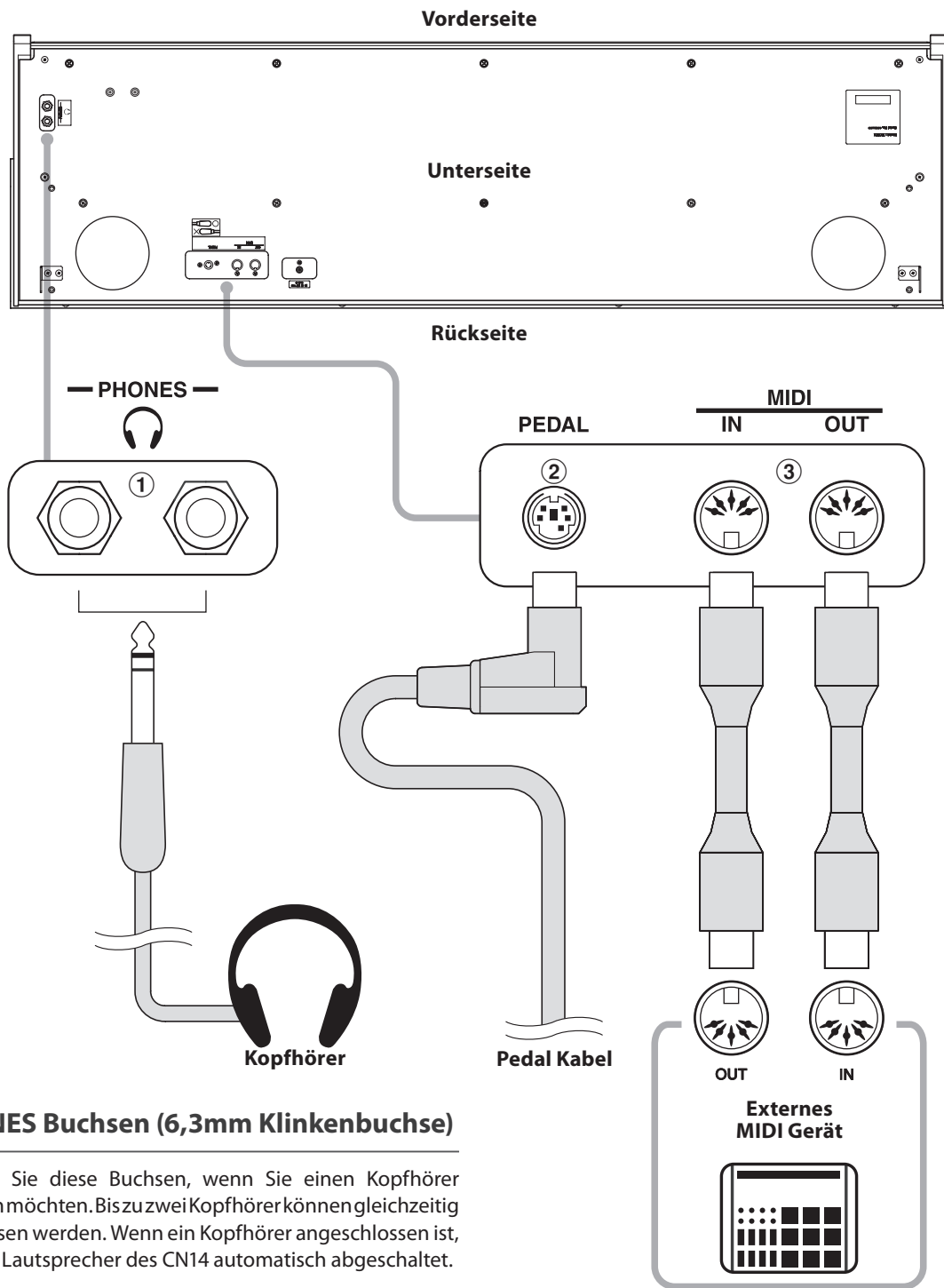

① PHONES Buchsen (6,3mm Klinkenbuchse)

Verwenden Sie diese Buchsen, wenn Sie einen Kopfhörer anschließen möchten. Bis zu zwei Kopfhörer können gleichzeitig angeschlossen werden. Wenn ein Kopfhörer angeschlossen ist, werden die Lautsprecher des CN14 automatisch abgeschaltet.

② PEDAL Buchse

An diese Buchse wird die Pedaleinheit angeschlossen (siehe Seite 46).

③ MIDI IN/OUT Buchsen

Über diese Buchsen können externe MIDI-Geräte (z.B. Sound Module oder Computer mit MIDI Interface) mit dem CN14 verbunden werden.

Fehlersuche

	Problem	Mögliche Ursachen und Lösungen	Seite
Stromversorgung	Das Instrument lässt sich nicht einschalten.	Prüfen Sie, ob das Netzkabel bzw. der Netzadapter richtig am Instrument und an der Steckdose angeschlossen ist.	11
	Wenn man nicht auf dem Instrument spielt, schaltet es sich nach einer gewissen Zeit automatisch aus.	Prüfen Sie, ob die 'Auto Power Off' Funktion aktiviert ist.	40
Sound	Das Instrument ist eingeschaltet aber es ist kein Ton zu hören, wenn man auf der Tastatur spielt.	Prüfen Sie ob der MASTER VOLUME Lautstärkeregler auf der Position MIN (Minimum) steht.	11
		Prüfen Sie, ob der Kopfhörer (oder der Kopfhöreradapter) noch in der Kopfhörerbuchse PHONES steckt.	11
		Prüfen Sie, ob die Funktion LOCAL CONTROL in den MIDI Einstellungen eingeschaltet ist.	38
	Der Klang verzerrt bei hoher Lautstärke.	Reduzieren Sie die Lautstärke mit dem MASTER VOLUME Regler auf einen Pegel, bei dem keine Verzerrungen mehr hörbar sind.	11
Ungewöhnliche Klanganteile oder Geräusche sind bei bestimmten Klavierklängen zu hören.	Um den Klang eines Konzertflügels auf einem Digital Piano möglichst authentisch reproduzieren zu können, sind viele komplexe Klanganteile zu berücksichtigen. Dabei handelt es sich beim CN14 um den Dämpfer Effekt und andere charakteristische Merkmale, die den Klavierklang so einzigartig machen.		
	Die Intensität dieser Klanganteile kann man verändern bzw. ausschalten.		29 30
Pedale	Die Pedale funktionieren zeitweise oder grundsätzlich nicht.	Prüfen Sie, ob die Steckverbindung des Pedalkabels richtig eingesteckt ist.	46
	Beim Betätigen der Pedale macht die Pedaleinheit einen instabilen Eindruck.	Prüfen Sie, ob die Einstellschraube richtig justiert ist.	46
	Beim Drücken und anschließenden Loslassen einer der höchsten 18 Tasten klingt der Ton immer nach, auch wenn das Dämpferpedal nicht betätigt wird.	Das ist beabsichtigt und entspricht dem Klangverhalten eines akustischen Flügels.	—

Aufbauanleitung



Bitte lesen Sie die Aufbauanleitung einmal komplett durch, bevor Sie mit dem Aufbau des CN14 beginnen. Stellen Sie sicher, dass für den Aufbau mindestens 2 Personen zur Verfügung stehen, insbesondere beim Anheben des Spieltisches auf das Unterteil (wird unter Schritt 3 beschrieben).

■ Beiliegende Teile

Vergewissern Sie sich vor dem Aufbau, dass alle Teile vollständig vorhanden sind. Für den Aufbau benötigen Sie einen Kreuzschraubendreher, welcher nicht im Lieferumfang enthalten ist.

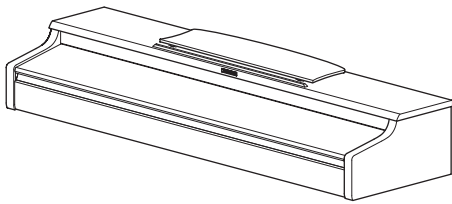

① Spieltisch

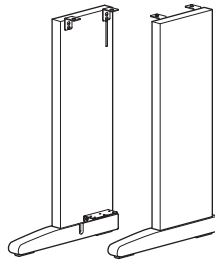

② Seitenteile
(links, rechts)

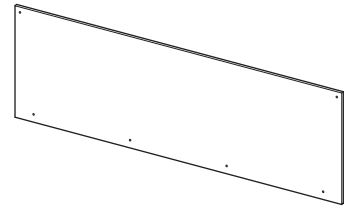

③ Rückwand

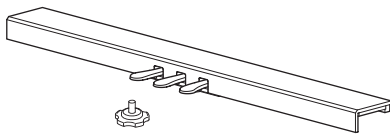

④ Pedaleinheit
Einstellschraube

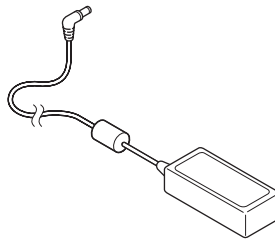

⑤ Netzteil

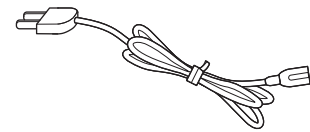

⑥ Netzkabel

Schrauben Set

⑦ Schraube (mit Unterlegscheibe und Federring)
x 4



⑧ Holzschraube (lang, schwarz) x 2



⑨ Holzschraube (kurz, schwarz) x 8

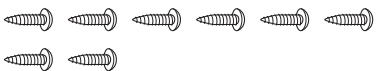

⑩ Kopfhörerhalter Set x 1

Kopfhörerhalter x 1



Befestigungsschrauben x 2



1. Zusammenbau des Unterteils (Seitenteile ② und Pedaleinheit ④)

Lösen Sie das Anschlusskabel unter der Pedaleinheit ④ und ziehen Sie es heraus.

Führen Sie die vormontierte Schraube (auf der Unterseite der Pedaleinheit ④) in die dafür vorgesehene Aussparung in der Metallplatte am Seitenteil ② ein.

Achten Sie darauf, dass Sie die beiden Seitenteile nicht miteinander vertauschen. Die Seitenteile müssen ganz dicht an der Pedaleinheit anliegen.

Nehmen Sie nun die vier kruz schwarzen Holzschrauben ⑨ und schrauben diese in die Öffnungen der Metallplatten (siehe Abbildung) und befestigen Sie damit die Pedaleinheit mit dem rechten und linken Seitenteil.

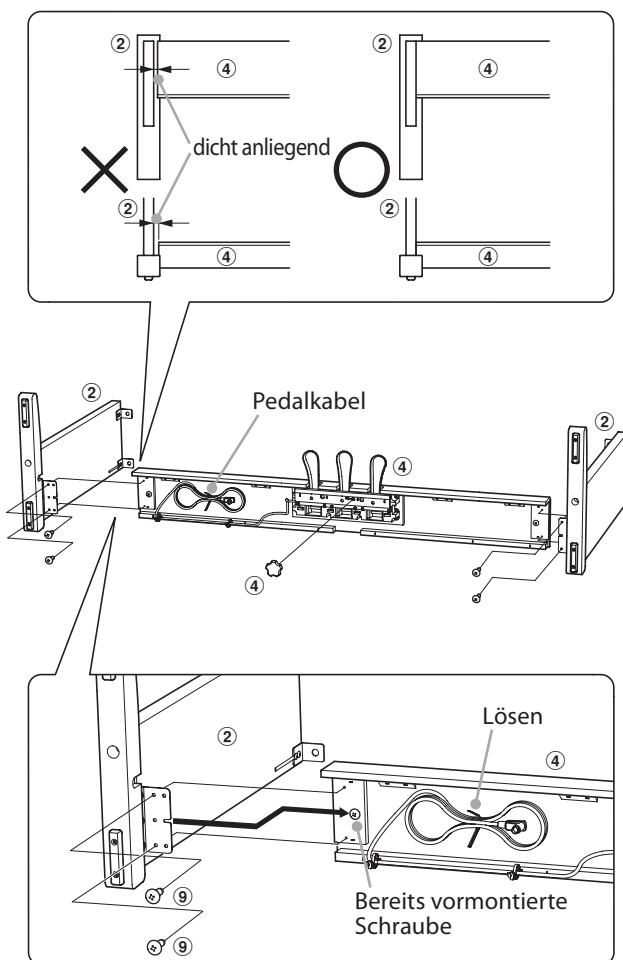

2. Befestigung der Rückwand ③

Stellen Sie das montierte Unterteil aufrecht auf.

*Vergewissern Sie sich, dass die Einstellschraube an der Pedaleinheit befestigt ist.

Befestigen Sie die Rückwand ③ an den beiden Seitenteilen. Verwenden Sie hierzu die zwei langen, schwarzen Holzschrauben ⑧ und lassen Sie vorläufig einen Abstand von 1-2 mm.

Montieren Sie nun das untere Ende der Rückwand an der Pedaleinheit. Verwenden Sie hierzu die vier kruz schwarzen Holzschrauben ⑨.

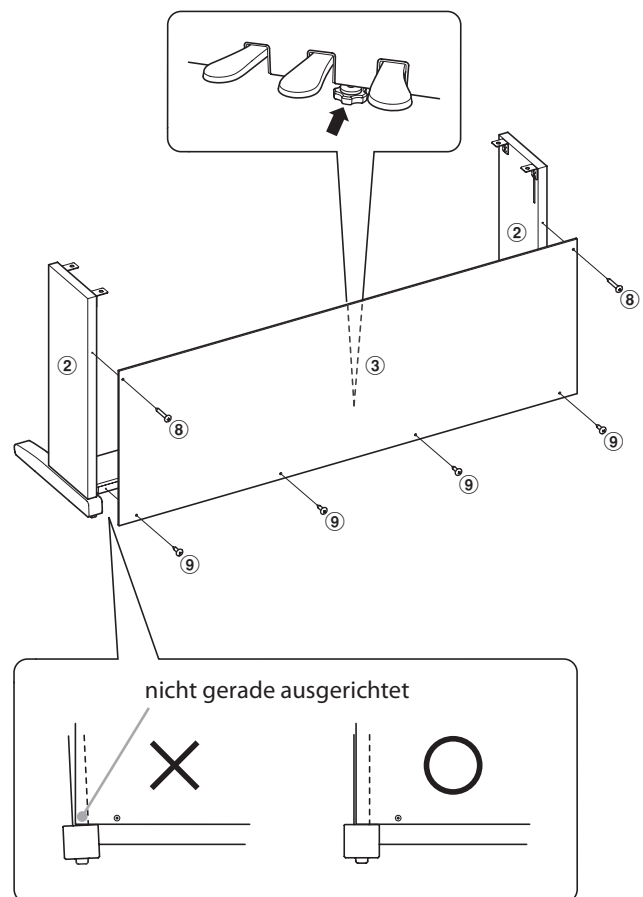

3. Montage des Spieltisches ①



Stellen Sie sicher, dass für das nun folgende Anheben des Spieltisches und dessen Befestigung auf dem vormontierten Unterteil mindestens 2 Personen zur Verfügung stehen.

Heben Sie den Spieltisch ① langsam an und legen Sie ihn vorsichtig auf dem Unterteil ab.

Positionieren Sie den Spieltisch so, dass Sie – von oben betrachtet – jeweils den hinteren schwarzen Metallwinkel an den Seitenteilen des Unterteils sehen können.

Schieben Sie den Spieltisch vorsichtig nach hinten bis die Haken (unter dem Spieltisch) über den Metallwinkeln der Seitenteile liegen.



Achten Sie darauf, dass Sie sich nicht die Finger einklemmen, wenn Sie den Spieltisch auf dem Unterteil positionieren.

Befestigen Sie nun den Spieltisch mit dem Unterteil. Verwenden Sie dafür die vier Schrauben ⑦ (mit Unterlegscheibe und Federring) für die Befestigung unter dem Spieltisch.



Ziehen Sie alle Schrauben gut an um sicherzustellen, dass der Spieltisch einen guten Halt auf dem Unterteil hat. Andernfalls kann es zu schweren Verletzungen kommen.

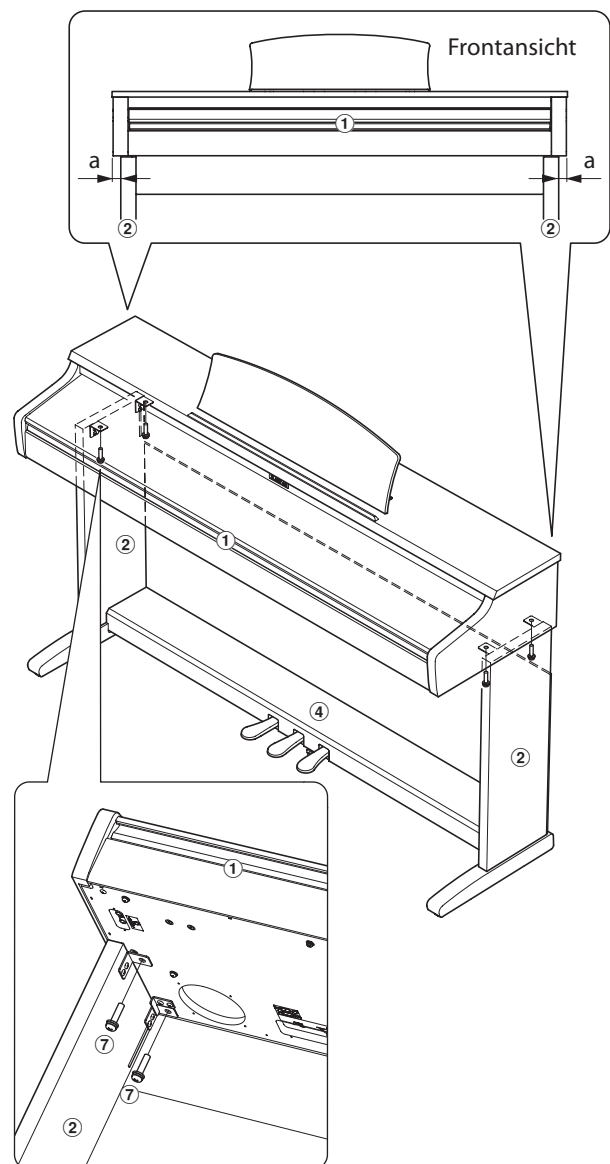
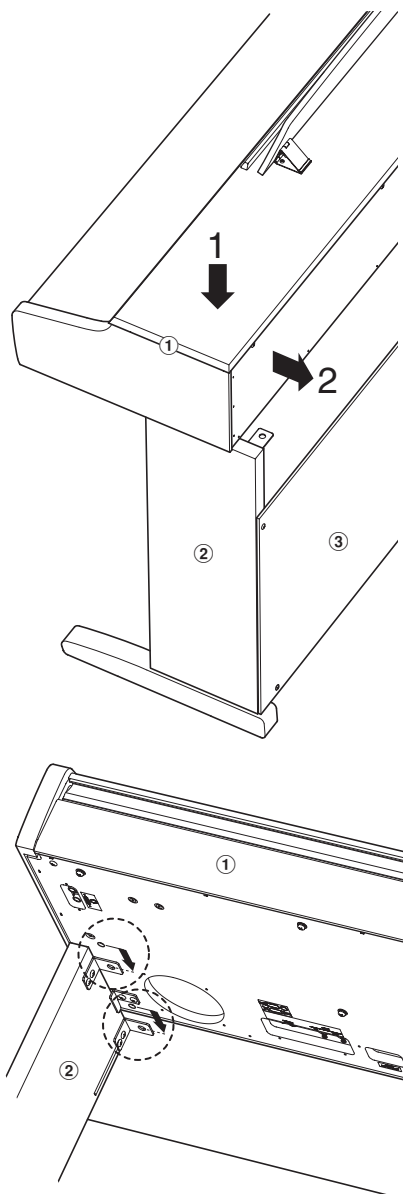

4. Pedalkabel und Netzteil anschließen

Stecken Sie das Pedalkabel in die PEDAL Buchse unter dem Spieltisch.

Schließen Sie das eine Ende des Netzadapterkabels ⑤ an die DC IN Buchse des CN14 an.

Mit den Kabelhaltern können Sie die Kabel befestigen.

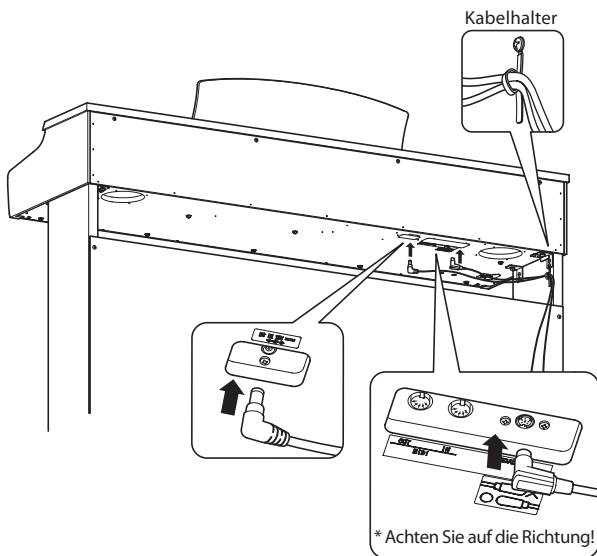

6. Justieren der Einstellschraube

Drehen Sie die Einstellschraube gegen den Uhrzeigersinn, bis sie den Fußboden berührt und der Pedaleinheit eine gute Stabilität verleiht.

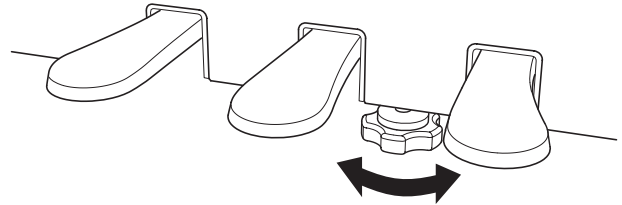

Wenn das Instrument bewegt wird, drehen Sie die Schraube immer ganz rein oder schrauben Sie sie ganz ab. Wenn das Instrument an einem neuen Platz aufgestellt wird, stellen Sie die Einstellschraube wieder so ein, dass sie den Fußboden fest berührt.

5. Befestigung des Kopfhörerhalters (optional)

Wenn Sie diese Möglichkeit nutzen möchten, dann befestigen Sie den Kopfhörerhalter mit den beiden Holzschrauben unter dem Spieltisch (siehe Abbildung).

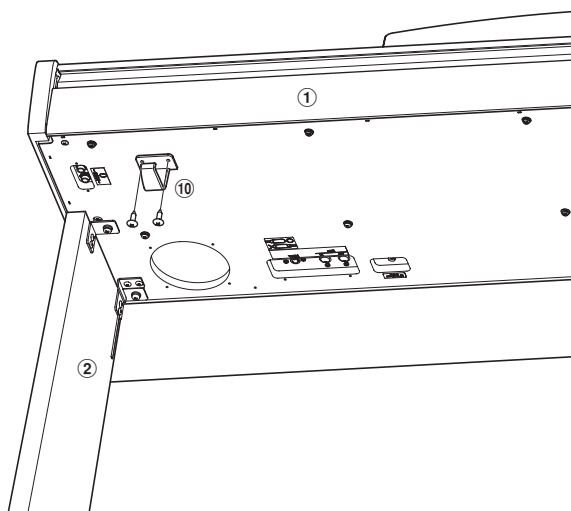

Demo Song Liste

Taste	Nr.	Klang (Song Titel)	Komponist
A-1	1	Concert Grand (Hungarian Rhapsodies No.6)	Liszt
B-1	2	Concert Grand 2 (Petit Chien)	Chopin
C0	3	Studio Grand (Original)	Kawai
D0	4	Modern Piano (Original)	
E0	5	Classic E.Piano (Original)	
F0	6	Modern E.Piano (Original)	
G0	7	Jazz Organ (Original)	
A0	8	Church Organ (Chorale Prelude „Wachet auf, ruft uns die Stimme.“)	Bach
B0	9	Harpsichord (French Suite No.6)	Kawai
C1	10	Vibraphone (Original)	
D1	11	String Ensemble (Le quattro stagioni: la „Primavera“)	Vivaldi
E1	12	Slow Strings (Original)	Kawai
F1	13	Choir (Londonderry Air)	Irish folk song
G1	14	New Age Pad (Original)	Kawai
A1	15	Atmosphere (Original)	

Concert Magic Song Liste

Taste	Nr.	Song Titel	Komponist
A-1	1	Twinkle, Twinkle, Little Star	French folk song
B-1	2	I'm A Little Teapot	Traditional
C0	3	Mary Had A Little Lamb	American folk song
D0	4	London Bridge	Traditional
E0	5	Row, Row, Row Your Boat	American folk song
F0	6	Frère Jacques	French folk song
G0	7	Old MacDonald Had A Farm	American folk song
A0	8	Hark The Herald Angels Sing	Mendelssohn
B0	9	Jingle Bells	Traditional
C1	10	Deck The Halls	Welsh Air
D1	11	O Come All Ye Faithful	J.Reading
E1	12	Joy To The World	Traditional
F1	13	Silent Night	Traditional
G1	14	We Wish You A Merry Christmas	British folk song
A1	15	Battle Hymn Of The Republic	Traditional
B1	16	Yankee Doodle	American folk song
C2	17	Danny Boy	Irish folk song
D2	18	Clementine	American folk song
E2	19	Auld Lang Syne	Scottish folk song
F2	20	Oh Susanna	S.C.Foster
G2	21	The Camptown Races	S.C.Foster
A2	22	When The Saints Go Marching In	American folk song
B2	23	The Entertainer	S.Joplin
C3	24	William Tell Overture	Rossini
D3	25	Andante from Symphony No.94 (Haydn)	Haydn
E3	26	Für Elise	Beethoven
F3	27	Clair De Lune	Debussy
G3	28	Skater's Waltz	E.Waldteufel
A3	29	Blue Danube Waltz	Strauss
B3	30	Gavotte (Gossec)	Gossec
C4	31	Waltz Of The Flowers	Tchaikovsky
D4	32	Bridal Chorus	Wagner
E4	33	Wedding March	Mendelssohn
F4	34	Pomp And Circumstance	Elgar
G4	35	When Irish Eyes Are Smiling	E.R.Ball
A4	36	Chiapanecas	Mexican folk song
B4	37	Santa Lucia	Naplish folk song
C5	38	Funiculi Funiculà	L.Denza
D5	39	Romance De L'amour	Spanish folk song
E5	40	My Wild Irish Rose	Chauncy Alcote

Übersicht der Übungstücke der Lesson Funktion

■ Übungstücke der Lesson Funktion

Burgmüller 25 (25 Etudes Faciles, Opus 100)	
A-1	La candeur
B-1	Arabesque
C0	Pastorale
D0	Petite réunion
E0	Innocence
F0	Progrès
G0	Courant Limpide
A0	La gracieuse
B0	La chasse
C1	Tendre fleur
D1	La bergeronnette
E1	Adieu
F1	Consolation
G1	La styrienne
A1	Ballade
B1	Douce plainte
C2	Babillarde
D2	Inquiétude
E2	Ave Maria
F2	Tarentelle
G2	Harmonie des anges
A2	Barcarolle
B2	Retour
C3	L'hirondelle
D3	La chevaleresque

Czerny 30 (Etudes de Mécanisme, Opus 849)	
A-1	No. 1
B-1	No. 2
C0	No. 3
D0	No. 4
E0	No. 5
F0	No. 6
G0	No. 7
A0	No. 8
B0	No. 9
C1	No. 10
D1	No. 11
E1	No. 12
F1	No. 13
G1	No. 14
A1	No. 15
B1	No. 16
C2	No. 17
D2	No. 18
E2	No. 19
F2	No. 20
G2	No. 21
A2	No. 22
B2	No. 23
C3	No. 24
D3	No. 25
E3	No. 26
F3	No. 27
G3	No. 28
A3	No. 29
B3	No. 30

■ Noten für die Übungstücke der Lesson Funktion

Für die Übungstücke der Lesson Funktion können Sie Noten käuflich erwerben. Fragen Sie Ihren Fachhändler.

Spezifikationen

■ Kawai CN14 Digital Piano

Tastatur	88 gewichtete Tasten Advanced Hammer Action IV-F (AHA IV-F)
Klangherkunft	Harmonic Imaging™ (HI), Technologie mit 88 Tasten Piano Sampling
Interne Klänge	Concert Grand, Concert Grand 2, Studio Grand, Modern Piano, Classic E.Piano, Modern E.Piano, Jazz Organ, Church Organ, Harpsichord, Vibraphone, String Ensemble, Slow Strings, Choir, New Age Pad, Atmosphere
Polyphonie	max. 192 Noten
Hall Typen	Room, Small Hall, Concert Hall
Interner Recorder	3 Songs – max. 15.000 Noten
Lesson Funktion	55 Übungsstücke von Burgmüller und Czerny
Metronom	Taktarten: 1/4, 2/4, 3/4, 4/4, 5/4, 3/8, 6/8 Tempo: 10-300 BPM
Demo Songs	15 Songs
Keyboard Modi	Dual Modus (Lautstärkeverhältnis einstellbar) Vierhand Modus
Sonstige Funktionen	Damper Resonance, Reverb, Touch, Tuning, Transpose, Brilliance, Transmit Program Change Number, MIDI Channel, Local Control, Multi-timbral mode
Pedale	Sustain (Halbpedal-fähig), Soft, Sostenuto
Anschlüsse	MIDI (IN/OUT), Kopfhörer × 2
Lautsprecher	12 cm × 2
Verstärkerleistung	13 W × 2
Leistungsaufnahme	15 W
Tastaturabdeckung	Versenkbar
Abmessungen	1360 (B) × 403 (T) × 851 (H) mm (Falten die Notenablage)
Gewicht	38 kg

MIDI Implementation Tabelle

■ Kawai CN14 Digital Piano

Date : Februar 2013 Version : 1.0

Function	Transmit	Receive	Remarks
Basic channel			
At power-up	1	1	
Settable	1 - 16	1 - 16	
Mode			** OMNI ON ist die Werkseinstellung. Die Anwahl eines MIDI Kanals aktiviert den OMNI OFF Modus.
At power-up	Mode 3	Mode 1	
Message	×	Mode 1, 3**	
Alternative	*****	×	
Note number			* 15-113, inkl. Transponierung
Range	15 - 113*	0 - 127	
	*****	0 - 127	
Velocity			
Note on	○	○	
Note off	×	×	
After touch			
Key specific	×	×	
Channel specific	×	×	
Pitch bend			
	×	×	
Control change			
7	×	○	Volume
64	○ (Right pedal)	○	Damper pedal
66	○ (Middle pedal)	○	Sostenuto pedal
67	○ (Left pedal)	○	Soft pedal
Program change settable range			
	○ (0 - 127)	○ (0 - 127)	

Exclusive			Senden oder nicht senden kann ausgewählt werden.
	○	○	
Common			
Song position	×	×	
Song selection	×	×	
Tune	×	×	
Real time			
Clock	×	×	
Commands	×	×	
Other functions			
Local On / Off	×	○	
All notes Off	×	○	
Active sensing	×	○	
Reset	×	×	
Remarks			

Mode 1: omni mode On, Poly
Mode 3: omni mode Off, Poly

Mode 2: omni mode On, Mono
Mode 4: omni mode Off, Mono

○ : Yes
× : No

SOUND

Dual Balance

Large
Medium
Small

Damper Resonance
(For Concert Grand 1/2, Studio Grand, Modern Piano only)

On
Off

Reverb

On
Off

Concert Hall
Small Hall
Room

Touch

Heavy
Normal
Light

Tuning
(427Hz ~ 453Hz)

440 Hz
-0.5 Hz
+0.5 Hz

Transpose
(-6 ~ +5)

On
Off

Brilliance
(-10 ~ +10)

Off

+

Sound Select
(Dual Mode = Two keys)

A-1 B-1
A-1 B-1
C0 D0 E0
F0 G0 A0 B0
C1 D1 E1
F1 G1 A1 B1
C2 D2 E2
F2 G2 A2 B2
C3 D3 E3
F3 G3 A3 B3
C4 D4 E4
F4 G4 A4 B4
C5 D5 E5
F5 G5 A5 B5
C6 D6 E6
F6 G6 A6 B6
C7

1 2 3 4 5 6 7 8 9 0

Tuning Value (3 digits)

METRONOME

+

Time Signature

1/4 2/4 3/4 4/4 5/4 3/8 6/8

Metronome Volume

+

Metronome Tempo (2 or 3 digits)

1 2 3 4 5 6 7 8 9 0

+

Concert Magic Mode

1 2

Concert Magic

A-1 B-1
A-1 B-1
C0 D0 E0
F0 G0 A0 B0
C1 D1 E1
F1 G1 A1 B1
C2 D2 E2
F2 G2 A2 B2
C3 D3 E3
F3 G3 A3 B3
C4 D4 E4
F4 G4 A4 B4
C5 D5 E5
F5 G5 A5 B5
C6 D6 E6
F6 G6 A6 B6
C7

Tempo +
Tempo - (-2)

Concert Magic

+

Concert Magic

1 2

Concert Magic Mode

1 2

Concert Magic

A-1 B-1
A-1 B-1
C0 D0 E0
F0 G0 A0 B0
C1 D1 E1
F1 G1 A1 B1
C2 D2 E2
F2 G2 A2 B2
C3 D3 E3
F3 G3 A3 B3
C4 D4 E4
F4 G4 A4 B4
C5 D5 E5
F5 G5 A5 B5
C6 D6 E6
F6 G6 A6 B6
C7

40 My Wild Irish Rose

39 Romance De L' amour

38 Funiculi Funiculà

37 Santa Lucia

36 Chiapanecas

35 When Irish Eyes Are Smiling

34 Pomp And Circumstance

33 Wedding March

32 Bridal Chorus

31 Waltz Of The Flowers

30 Gavotte (Gossec)

29 Blue Danube Waltz

28 Skater's Waltz

27 Clair De Lune

26 Für Elise

25 Andante from Symphony No.94 (Haydn)

24 William Tell Overture

23 The Entertainer

22 When The Saints Go Marching In

21 The Camptown Races

20 Oh Susanna

19 Auld Lang Syne

18 Clementine

17 Danny Boy

16 Yankee Doodle

15 Battle Hymn Of The Republic

14 We Wish You A Merry Christmas

13 Silent Night

12 Joy To The World

11 O Come All Ye Faithful

10 Deck The Halls

9 Jingle Bells

8 Hark The Herald Angels Sing

7 Old MacDonald Had A Farm

6 Frère Jacques

5 Row, Row, Row Your Boat

4 London Bridge

3 Mary Had A Little Lamb

2 I'm A Little Teapot

1 Twinkle, Twinkle, Little Star

Song Select

LESSON

Selecting a Lesson book and song

Book 2 *

LESSON

Song Number

*Press this key before selecting the song to select Book 2

Listening to the song

LESSON

Song Selection

PLAY/STOP

Selecting the part to practice

Left-hand only

Right-hand only

Both Left and Right hands

RECORDER

Record song

REC

Song Selection

PLAY/STOP

① Enter recording mode.

② Select a song memory

③ Start recording

Play song

PLAY/STOP

Song Selection

Erase all songs

RECORDER-

PLAY/STOP

① Hold both buttons

② Turn the power on

MIDI

Transmit MIDI Program Change

MIDI

Program Number (3 digits)

MIDI Channel

MIDI Channel

MIDI Local Control

MIDI Local Control

Multi-timbral Mode

Multi-timbral Mode

Auto Power Off

30 min.

60 min.

120 min.

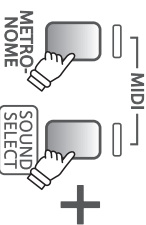

KAWAI

THE FUTURE OF THE PIANO

CN14 Bedienungsanleitung
KPSZ-0647
OW1023G-S1305

Printed in Indonesia

Copyright © 2013 Kawai Musical Instruments Mfg. Co.,Ltd. All Rights Reserved.



817861-R100